

Poseidon

Gebrauchsanweisung
Operating instructions
Mode d'emploi
Инструкция по эксплуатации



Stadler Form®

Poseidon

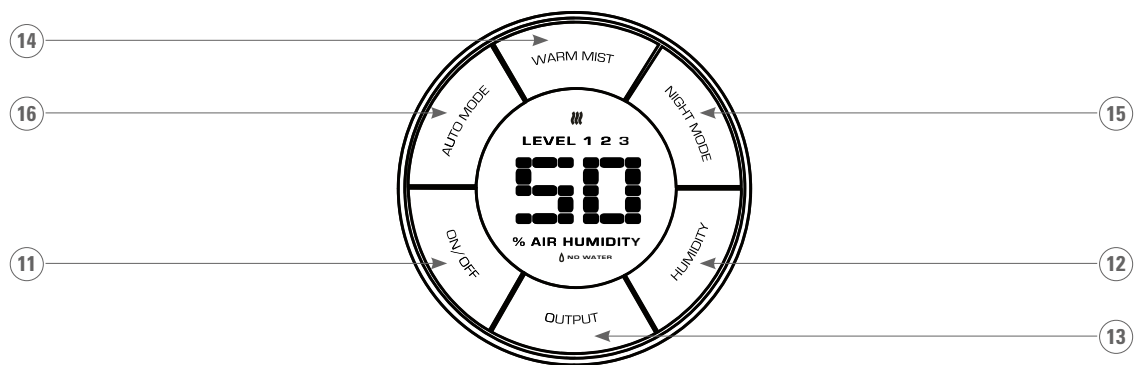
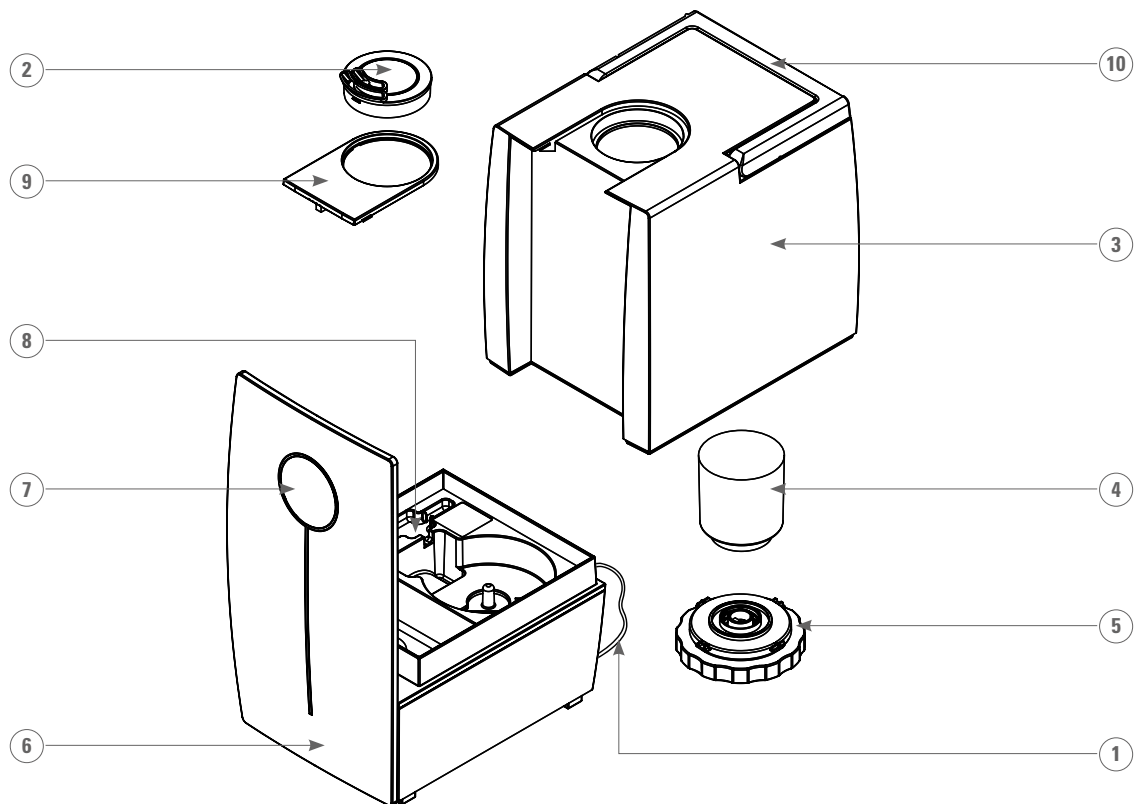

LIFTBEFEUCHTER POSEI DON

Herzlichen Glückwunsch! Sie sind soeben Besitzer des aussergewöhnlichen und technisch hochmodernen Stadler Form Poseidon-Ultraschall-Luftbefeuchters geworden. Dieser Ultraschall-Luftbefeuchter wird Ihnen bei Gebrauch viel Freude machen und die Luftqualität in Ihren Räumen verbessern.

Wie bei allen elektrischen Haushaltgeräten sind bei der Bedienung des Luftbefeuchters besondere Vorsichtsmassnahmen zur Vermeidung von Verletzungen sowie Brand oder Schäden am Gerät erforderlich. Vor dem ersten Gebrauch lesen Sie bitte diese Betriebsanleitung sorgfältig durch und beachten Sie die Sicherheitsrichtlinien sowie die Sicherheitshinweise am Gerät.

WICHTIGE SICHERHEITSHINWEISE

Vor der Nutzung lesen Sie bitte aufmerksam die Betriebsanweisung.

- Bitte lesen Sie die Gebrauchsanleitung genau durch, bevor Sie den Luftbefeuchter Stadler Form Poseidon das erste Mal in Betrieb nehmen und bewahren Sie sie zum späteren Nachschlagen gut auf, geben Sie sie ggf. an den Nachbesitzer weiter.
- Für Schäden, die durch Nichtbeachten dieser Gebrauchsanleitung entstehen, lehnt die Stadler Form jegliche Haftung ab.
- Das Gerät ist nur im Haushalt für die in dieser Gebrauchsanweisung beschriebenen Zwecke zu benutzen. Ein nicht bestimmungsgemässer Gebrauch sowie technische Veränderungen am Gerät können zu Gefahren für Gesundheit und Leben führen.
- Dieses Gerät ist nicht dafür bestimmt durch Personen (einschliesslich Kinder), mit eingeschränkten physischen, sensorischen oder geistigen Fähigkeiten oder mangels Erfahrung und/oder mangels Wissen benutzt zu werden, es sei denn sie werden durch eine für ihre Sicherheit zuständige Person beaufsichtigt oder erhalten von ihr Anweisungen wie das Gerät zu benutzen ist.
- Kinder sollten beaufsichtigt werden, um sicherzustellen, dass sie nicht mit dem Gerät spielen.
- Schliessen Sie das Kabel nur an Wechselstrom an. Achten Sie auf die Spannungsangaben auf dem Gerät.
- Den Netzstecker unbedingt ziehen:
 - Vor jeder Umplatzierung des Gerätes
 - Vor jedem Öffnen des Gerätes oder beim Wassereinfüllen
 - Bei Störungen des Betriebs
 - vor jeder Reinigung
 - nach jedem Gebrauch.
- Keine beschädigten Verlängerungskabel verwenden.
- Gerät niemals am Netzkabel tragen oder ziehen
- Das Eindringen in das Gehäuse mit irgendwelchen Gegenständen ist strengstens verboten.

- Wenn das Netzkabel beschädigt ist, muss es durch eine qualifizierte Person ersetzt werden.
- Das Netzkabel nicht über scharfe Kanten ziehen oder einklemmen.
- Den Stecker nie am Netzkabel oder mit nassen Händen aus der Steckdose ziehen.
- Diesen Luftbefeuchter nicht in unmittelbarer Nähe einer Badewanne, einer Dusche oder eines Schwimbeckens benutzen (Mindestabstand von 3m einhalten). Gerät so aufstellen, dass Personen das Gerät von der Badewanne aus nicht berühren können.
- Gerät nicht in der Nähe einer Wärmequelle aufstellen. Das Netzkabel keiner direkten Hitze einwirkung (wie z.B. heisse Herdplatte, offene Flammen, heisse Bügelsole oder Heizöfen) aussetzen. Netzkabel vor Öl schützen.
- Gerät nicht direkt neben Wände, Vorhänge oder Möbel stellen.
- Darauf achten, dass das Gerät beim Betrieb eine gute Standfestigkeit besitzt und nicht über das Netzkabel gestolpert werden kann.
- Das Gerät ist nicht spritzwassergeschützt.
- Das Gerät nicht im Freien aufbewahren oder in Betrieb nehmen.
- Das Gerät an einem trockenen und für Kinder unzugänglichen Ort aufbewahren (einpacken).
- Gerät immer ausstecken beim Auffüllen von Wasser und bei der Reinigung.
- Keine Zusätze dem Wasser begeben (Duftmittel, ätherische Öle oder Wasserfrischhaltungsmittel).
- Gerät nicht direkt auf den Boden stellen. Verwenden Sie eine wasserfeste Unterlage!

GERÄTSBESCHREIBUNG

Das Gerät besteht aus den folgenden Hauptkomponenten:

1. **Stromkabel**
2. **Nebelaustrittskappe**
3. **Transparenter Wassertank**
4. **Filterkartusche**
5. **Wassertankabdeckung**
6. **Geräteunterteil**
7. **Bedienteil und Anzeige**
8. **Ionic Silver Cube™ (optional)**
9. **Führung für Nebelaustrittskappe**
10. **Griff**
11. **«ON/OFF» (EIN/AUS)-Taste**
12. **«HUMIDITY» (Feuchtigkeits)-Taste**
13. **«OUTPUT» (Abgabe)-Taste**
14. **«WARM MIST» (Warmer Nebel)-Taste**
15. **«NIGHT MODE» (Nachtbetrieb)-Taste**
16. **«AUTO MODE» (Automatikbetrieb)-Taste**

BETRIEB

Bitte beachten Sie, dass das Gerät nie mit vollem Tank transportiert werden darf. Mögliche Gefahren:

- Aus dem Wassertank gelangt zu viel Wasser in das Geräteunterteil (6). Dadurch gibt das Gerät wesentlich weniger Nebel ab.
 - Aus dem Geräteunterteil (6) kann leicht Wasser auslaufen.
 - Der Wassertank kann aus dem Geräteunterteil (6) Poseidonusfallen und durch das hohe Gewicht des Wasser beschädigt werden. Darüber hinaus kann Wasser auf den Boden tropfen.
1. Das Geräteunterteil (6) des Poseidon-Luftbefeuchters von Stadler Form sollte daher zuerst mit leerem Wassertank (3) an einem geeigneten Ort aufgestellt werden.
 2. Befindet sich das Gerät am gewünschten Standort: Füllen Sie den Wassertank (3) mit Frischwasser, schrauben Sie die Tankabdeckung (5) wieder fest ein und überprüfen Sie, dass alles komplett dicht ist. Setzen Sie den Wassertank auf das Geräteunterteil und stecken Sie Deutsch das Stromkabel (1) in die Steckdose.

Modell mit Filterkartusche (4): Filterkartusche beim Öffnen und Wasser auffüllen nicht von der Tankabdeckung entfernen.

3. Schalten Sie das Gerät mithilfe des Ein-/Ausschalters (11) am Bedienfeld (7) ein. Die Anzeige leuchtet blau. Die Nebelaustrittskappe (2) kann für Rundumbetrieb (360°) oder bidirektional eingestellt werden.
4. Der gewünschte Luftfeuchtigkeitsgrad kann durch Drücken der «HUMIDITY» (Feuchtigkeits)-Taste (12) am Bedienfeld eingestellt werden. Das Gerät schaltet sich automatisch ab, wenn der vorgegebene Feuchtigkeitsgrad erreicht ist. Auf der Anzeige (7) wird der aktuelle Feuchtigkeitsgrad im Raum angezeigt. Durch Drücken der «HUMIDITY» (Feuchtigkeits)-Taste (12) können Sie den gewünschten Feuchtigkeitsgrad auf 30%, 35%, 40% ... 75% oder Dauerbetrieb einstellen. Lassen Sie die Taste los, wenn der gewünschte Feuchtigkeitsgrad bzw. die Dauerbetriebeinstellung erreicht ist. Damit ist das Gerät eingestellt, die Anzeige wechselt erneut und gibt den aktuellen Feuchtigkeitsgrad im Raum an. Hinweis: Ist «continuous» (Dauerbetrieb) eingestellt, schaltet sich das Gerät NICHT automatisch ab.

Achtung: Das Gerät schaltet sich nicht ein, wenn der Feuchtigkeitsgrad zu niedrig eingestellt ist.

5. Die Nebelmenge kann mit der «OUTPUT» (Abgabe)-Taste am Bedienfeld von Stufe 1 bis Stufe 3 (siehe Anzeigetafel) geändert werden.
6. «WARM MIST» (Warmer Nebel)-Taste (14): Mit dieser Taste kann ein Heizelement eingeschaltet werden. Das Heizelement erwärmt das Wasser auf 80 °C, bevor es in die Kammer gelangt, in der der Nebel erzeugt wird. Durch diese Vorwärmfunktion erreicht der abgegebene Nebel eine Temperatur von 40 °C, so dass die Raumtemperatur nicht absinkt, wenn der Nebel verdampft. Eine LED oben an der Anzeige leuch-

- tet auf, wenn die Vorwärmfunktion eingeschaltet ist. Drücken Sie diese Taste erneut, um die Funktion abzuschalten. Daraufhin erlischt die LED.
7. «NIGHT MODE» (Nachtbetrieb)-Taste (15): Wenn diese Taste gedrückt wird, wechselt das Gerät in den Nachtbetrieb mit gedimmtem LED-Licht. Erneutes Drücken stellt den normalen Lichtmodus wieder her, bei dem die relative Luftfeuchtigkeit im Komfort-Bereich von 50% gehalten wird.
 8. «AUTO MODE» (Automatikbetrieb)-Taste (16): Diese Taste stellt den Feuchtigkeitsgrad auf 50% ein und der Ventilator arbeitet im optimalen Bereich. Wird diese Taste gedrückt, wird der vorher durch die «HUMIDITY» (Feuchtigkeits)-Taste eingestellte Wert gelöscht.
 9. «No water» (Kein Wasser)-Warnleuchte: Auf dem unteren Teil der Anzeige erscheint ein rotes LED-Warnlicht, das aufleuchtet, wenn kein oder nicht genügend Wasser in der Kammer ist, in der der Nebel erzeugt wird. Leuchtet diese LED, sollten Sie das Gerät mit der «ON/OFF» (Ein-/Aus)-Taste abschalten und den Tank mit Frischwasser auffüllen. Anschließend den Tank wieder auf das Geräteunterteil setzen und das Gerät einschalten. Hinweis: Gerät vor dem Nachfüllen abschalten. Befindet sich der Tank wieder auf dem Geräteunterteil, muss das Gerät wieder eingeschaltet werden. Obwohl das Gerät, sobald Wasser ausläuft, seinen Motor und seinen Energieumwandler automatisch abschaltet und die «No water» (Kein Wasser)-LED aufleuchtet, empfehlen wir zur Vermeidung unerwarteter Schäden, das Gerät bei Aufleuchten der «No water» (Kein Wasser)-Warnleuchte sofort mit dem Ein-/Ausschalter abzuschalten.

Filterkartusche und Wasserhärte

- Die Wirkungsdauer der Kartusche hängt von der Wasserhärte ab. Mit dem mitgelieferten Teststreifen kann diese getestet werden (Teststreifen klebt auf der Rückseite dieser Bedienungsanleitung).
- Teststreifen eine Sekunde lang in das Wasser tauchen.
- Nach ca. einer Minute ist das Ergebnis auf dem Messstreifen sichtbar. Einige der grünlichen Felder wechseln ihre Farbe zu rosa. Die Wasserhärte wird durch die Anzahl rosafarbener Felder angegeben.
Beispiel: Bei drei rosafarbenen Feldern hat das Wasser den Härtegrad «3».

Anzahl rosafarbener Felder	Wasserhärte	Deutsche Härte (°dH)	Kartusche ist verbraucht nach Tagen/Liter (bei 3 Liter pro-Tag)
0/1	weich	ab 4°dH	ca. 120 Tage ca. 360 Liter
2	mittelhart	ab 7°dH	ca. 60 Tage ca. 180 Liter
3	ziemlich hart	ab 14°dH	ca. 40 Tage ca. 120 Liter
4	sehr hart	ab 21°dH	ca. 20 Tage ca. 60 Liter

Die Funktion der Kartusche kann mit einem einfachen Test überprüft werden: Halten Sie einen kleinen Spiegel für ein paar Sekunden in den Dampf. Falls sich auf dem Spiegel nachher weißer (Kalk-) Niederschlag befindet, muss die Kartusche ersetzt werden.

Ionic Silver Cube (ISC™)(optional)

Bevor der Wassertank aufgesetzt wird, den «Silver Cube» in die gekennzeichnete Position im Unterteil einsetzen.

Der ISC™ mit seiner patentierten Technologie verhindert Bakterien- und Keimwachstum. Er kann für maximal eine Saison benutzt und muss dann zu Beginn der nächsten Heizsaison ersetzt werden. Trotz Einsatz des Ionic Silver Cubes (ISC™) sollte das Wasser täglich gewechselt werden.

GUT ZU WISSEN:

Hinweise zur Funktionsweise eines Ultraschallverneblers

Wie funktioniert der Ultraschallvernebler? Eine Ultraschallmembrane im Geräteinnern versetzt das Wasser in Schwingung, sodass feinste Wassertröpfchen von der Wasseroberfläche «wegkatapultiert» werden. Diese Tröpfchen vermischen sich in der Nebelkammer mit der Luft und werden dann durch einen Ventilator als sichtbarer Nebel in den Raum geblasen. In der warmen Raumluft verdunstet der feine Nebel und befeuchtet dadurch die Atemluft.

Weisser Staub:

Beim Ultraschallvernebler-Prinzip werden sämtliche Inhaltsstoffe des Wassers vernebelt, also auch Kalk und Mineralien. Um dies so weit als möglich zu verhindern, wird das Wasser vor dem Vernebeln zuerst durch die Filterkartusche geleitet. Diese hält einen grossen Teil der Inhaltsstoffe zurück. Das Leitungswasser hat, je nach Region, sehr unterschiedliche Kalk- und Mineralien-Anteile. Es gibt Mineralien, die vom verwendeten Entkalkungsharz ungenügend ausgefiltert werden. In diesem Fall entsteht ein weisser, staubähnlicher Niederschlag im Raum, den man zuerst auf elektrostatisch geladenen Flächen sieht (z. B. auf TV-Gerät). Dieser Niederschlag entsteht auch, wenn die Filterkartusche aufgebraucht ist (siehe Kapitel Filterkartusche und Wasserhärte).

Tipps bezüglich Wasser

Verwenden Sie kein Wasser, das mit einer Entkalkungsanlage auf Salzbasis enthärtet wurde. Bei diesen Anlagen wird der Kalk durch Salz ersetzt, welches sich dann als weissen Niederschlag im Raum absetzen würde.

Damit die Atemluft hygienisch bleibt, muss immer sauberes Wasser verwendet werden. Das Gerät und vor allem der Wassertank müssen immer hygienisch sauber sein.

Empfehlung: Verwenden Sie immer den Ionic Silver Cube (ISC™), denn dieser reduziert die Keimbildung im Wasser.

WARTUNG UND REINIGUNG

- Vor jeder Wartung und nach jedem Gebrauch das Gerät ausschalten und das Netzkabel aus der Dose ziehen.
- Gerät nie ins Wasser tauchen (Kurzschlussgefahr). Zur Reinigung nur mit einem feuchten Lappen abreiben und danach gut trocknen. Zuvor unbedingt Netzstecker ziehen.

- Luftbefeuchter je nach Kalkgehalt, aber mindestens wöchentlich entkalken: Zuerst Wassertank (Oberteil) entfernen und mit einer Bürste reinigen. Gerät mit einem handelsüblichen Entkalker entkalken und danach gut ausspülen. Vor dem Gebrauch wieder vollständig zusammenbauen.
- Wassertank regelmässig gut ausspülen.
- Filterkartusche (4) alle 1-2 Monate je nach Kalkgehalt des Wassers ersetzen.

STÖRUNGEN

Rote Kontrollanzeige löscht nicht nach dem Wassernachfüllen:

Das Gerät schaltet bei Wassermangel automatisch ab. Dabei wechselt die Farbe der Leuchtdiode (an der Vorderseite) von blau auf rot. Um die Nebelzeugung wieder zu starten, muss das Gerät zuerst ausgeschaltet und dann wieder eingeschaltet werden (=Reset). Dies ist eine Schutzfunktion für den Ultraschallvernebler.

Gerät schaltet nicht ein, nachdem Wassertank aufgesetzt und Ein-Schalter betätigt wurde:

Keine Störung, es kann bis zu einigen Minuten dauern bis genügend Wasser für den Betrieb vom Wassertank durch die Kartusche in den Unterteil geflossen ist. Warten und Ein-Schalter erneut betätigen.

Wassertank rinnt:

Deckel aufschrauben, Kartusche fest zuschrauben, Deckel wieder auf Tank schrauben.

Niedrige Leistung, kein Dampfausstoss, keine Funktion:

Wartung gemäss Kapitel «Reinigung»

REPARATUR UND FEHLERBEHEBUNG

- Zur Sicherheit soll das Elektrogerät nur von den qualifizierten Fachkräften des autorisierten Servicezentrums repariert werden.
- Die Garantie erstreckt sich auf die Defekte, die von der unqualifizierten Reparatur bedingt sind, sowie auf den Missbrauch des Elektrogeräts nicht.
- Die Nutzung des fehlerhaften Elektrogeräts, sowie bei mechanischen oder anderen Beschädigungen des Elektrogeräts, der Netzschnur oder des Netzsteckers ist verboten.
- Bauen Sie das Elektrogerät selbständig nie ab, stellen Sie keine nebensächlichen Gegenstände in die Öffnungen im Gehäuse des Elektrogeräts ein.
- Falls das Elektrogerät der Reparatur nicht unterliegt, werfen Sie es zusammen mit den Haushaltsabfällen nicht hinaus. Sorgen Sie für die Umwelt! Das fehlerhafte Elektrogerät muss man in den spezialisierten Verwertungspunkt abgeben. Die Adressen von Annahmestelle der elektrischen Haushaltgeräte für die Verarbeitung können Sie in den Kommunaldiensten Ihrer Stadt bekommen.

- Bei dem Ersatz des fehlerhaften Elektrogeräts auf ein Neues soll der Verkäufer die juristische Verantwortung für die Verwertung tragen.

TECHNISCHE DATEN

Abmessungen	198 x 369 x 262 mm (Breite x Höhe x Tiefe)
Gewicht	ca. 4,75 kg
Leistung	113 W (Vorwärmen), 33 W (ohne Erwärmen)
Ausstoss	600 ml/h
Automatische Abschaltung	ja
Tankvolumen	7,5 l
Schalldruckpegel	32 dBA

Der Hersteller behält sich das Recht vor, Änderungen an den technischen Daten vorzunehmen.



HUMIDIFIER POSEIDON

Congratulations! You have just become the owner of the extraordinary Stadler Form Ultrasonic humidifier Poseidon with State-of-the-Art technology. It will bring you a lot of pleasure when using it and it will improve the air quality of your rooms.

As for all electrical household devices, special caution is required when using this humidifier in order to avoid injuries, fire and damages to the device itself. Before you use it for the first time, please read through this instruction manual carefully and pay attention to the safety guidelines and indications printed on the device.

IMPORTANT SAFETY INSTRUCTIONS

Read carefully and save all the instructions provided with an appliance.

- Do not place the device directly on the floor. Moisture might not evaporate and harm wooden floors or carpet.
- Please read through the instruction manual carefully before using the Stadler Form Poseidon humidifier for the first time, and store it in a safe place for future reference. If you ever give the humidifier to a new owner, ensure that you also pass on this instruction manual.
- Stadler Form accepts no liability for any damage that is caused by non-compliance with this instruction manual.
- The device is only to be used in the household for the intended purpose described in this instruction manual. Using the device for purposes other than the intended purpose or performing alterations to the device can be hazardous to health or fatal.
- This device is therefore not intended to be used by people (including children) with restricted physical, sensory or intellectual abilities and/ or a lack of appropriate knowledge, unless they are supervised by an individual who is responsible for their safety or they receive instructions as to how the device should be used from such an individual.
- Children should be supervised to ensure that they do not play with the device.
- Only connect the cable to alternating current. Pay attention to the voltage information on the device.
- If the supply cord is damaged, it must be replaced by the manufacturer, its service agent or similarly qualified persons in order to avoid a hazard.
- The device must always be unplugged:
 - before the device is moved to another place
 - before the device is opened or when it is refilled with water
 - in the case of malfunction
 - before any cleaning
 - after each use.
- Never use an extension cable that has been damaged.
- Never carry or pull the device by the power cable.
- Penetrating the housing with any kind of object is strictly prohibited.
- If the power cable becomes damaged, it must be replaced by a qualified person.

- Do not pull the power cable over sharp edges or allow it to become jammed.
- Never remove the plug from the socket by pulling at the power cable and never remove it with wet hands.
- Do not use this humidifier in close proximity to a bath tub, shower or swimming pool (always ensure a minimum distance of 3m). Always place the device in a position where it cannot be reached by anyone in the bath tub.
- Do not set up the device near a source of heat. Do not subject the power cable to direct heat (such as heat from hot oven hobs, naked flames, hot irons or heating furnaces). Keep the power cable away from oil.
- Do not position the device directly next to walls, curtains or furniture.
- Ensure that the device is stable during operation and that no-one can trip over the power cable.
- The device is not splash-proof.
- Do not store or use the device outdoors.
- Store the device in a dry place, out of the reach of children (in its box).
- Do not add anything to the water (fragrances, essential oils or water fresheners).

DESCRIPTION

1. **Power cable for power supply**
2. **Mist cap**
3. **Transparent water tank**
4. **Filter cartridge**
5. **Water tank cover**
6. **Main base**
7. **Control panel and Display**
8. **Ionic Silver Cube™ (optional)**
9. **Mist Cap guide**
10. **Handel**
11. **«On/Off» Switch button**
12. **«Humidity» button**
13. **«Output» button**
14. **«Warm Mist» button**
15. **«Night Mode» button**
16. **«Auto Mode» button**

OPERATION

Please note: never transport the device with a full water tank. Possible hazards:

- too much water from water tank comes into the Main Base (6), this overloaded water level will cause dramatic reduction of mist output of the device.
- water can easily come out from the Main Base (6).

- the water tank can fall off from the Main Base (6) and get damaged due to the heavy weight from the water (and water can leak on to the floor).

1. For this reason, Main Base (6) of the Stadler Form Poseidon humidifier should be placed first with empty Water Tank (3) in a suitable location.
2. When the device is in the desired location: Fill Water Tank (3) with fresh water and screw the Tank Cover (5) back on firmly and check that it is sealed properly. Place Water Tank on base. Plug Power Cable (1) into the power socket. In the model with Filter Cartridge (4): do not take off the Filter Cartridge from the Tank Cover when opening and filling water for the tank.
3. Switch on the device by pressing the On/Off switch (11) on the Control English Panel (7), the control display appears blue. The Mist Cap (2) can be turned 360° or used bi-directional to have an even distribution of moisture.
4. The desired air humidity level can be selected by pressing the Humidify button (12) on the Control Panel. The device will be shut off automatically when the room humidity reaches the given level. On the Display panel (7), it shows the current humidity level in the room. By pressing the Humidity button (12), you will be able to set the desired humidity from 30%, 35%, 40% ... 75% and «continuous» model. Release the button at your desired humidity level or at continuous model, the unit is set and the display will switch to show the actual room humidity level again. Note: on «continuous» the unit will NOT turn off automatically.

Caution: the device will not be switched on if the humidity level is set too low.

5. Pressing the Output button (13) on the control panel, you can change the volume of output mist from Level 1 to Level 3 (shown on the display panel).
6. «Warm Mist» button (14): a heater can be switched on by pressing this button. This heater will heat up the water to 80 C° before it enters into the mist generation chamber. By this pre-heating function, the temperature of the output mist will reach 40 C°, which will not cause the room temperature to drop when mist evaporates. A LED light on top the display panel will be switched on when this pre-heating function is turned on. Press this button again to switch off this function, and the LED light will be switched off.
7. «Night Mode» button (15): Pressing this button, the device is switched to «night mode» with dim LED light. Press again, the device is back to normal light mode. During this mode, the relative humidity will be kept at a comfort level of 50%.
8. «Auto Mode» button (16): This button can set the humidity level at 50% and the ventilator works at the optimal level 1. By pressing this button, the previous humidity level set by «Humidity» button will be canceled.
9. «No water» alarm light: At the lower part of the display panel, there is red LED alarm light. This light will on when there is no water or not enough water in the mist generating chamber. When this light is on, you should switch off the unit buy press the «On/Off Switch» and refill the

Water Tank with fresh water, put it back onto the unit and switch on the unit again.

Note: turn off the unit before taking off the tank. You need to turn on the unit again when placing the tank back to the unit.

Although the unit shuts off its motor and its transducer automatically when water runs off and the «No water» LED light turns on, in order to avoid unexpected damages, we recommend you to switch off the unit by pressing the On/Off Button as soon as the «No water» Light is on.

Filter Cartridge and Water Hardness

- The life-span of the cartridge is dependent on the hardness of the water. This can be tested using the test strip supplied (The test strip is adhered to the reverse side of this instruction manual).
- Dip the test strip into the water for one second.
- After approx. one minute, the result can be seen on the measuring strip. Some of the green areas will change their colour to pink. The number of pink areas corresponds to the hardness of the water.

Example: If there are three pink areas, the water has a hardness of «3».

Number of pink areas	Water hardness	Hardness (°dH)	Cartridge needs replacing after days/litres (for 3 litres per day)
0/1	soft	ab 4°dH	approx. 120 days approx. 360 litres
2	medium	ab 7°dH	approx. 60 days approx. 180 litres
3	Slightly hard	ab 14°dH	approx. 40 days approx. 120 litres
4	Very hard	ab 21°dH	approx. 20 days approx. 60 litres

A simple test can be carried out to determine whether the cartridge is functioning correctly: hold a small mirror in the mist coming out from the unit for a few seconds. If a white deposit has been left on the mirror (a sign of lime scale), the cartridge needs to be replaced.

Ionic Silver Cube (ISC™)(optional)

Before attaching the water tank, insert the «Silver Cube» in the base in the position indicated.

The ISC™ with its patented technology prevents the growth of bacteria and germs. It can be used for a maximum of one season, and must be replaced at the start of the next heating season (i.e. when the weather becomes cold). Despite using the Ionic Silver Cube (ISC™) or the Antimicrobial Stick, you should replace the water on a daily basis

USEFUL INFORMATION

Information on how an ultrasonic vaporiser works

How does the ultrasonic vaporiser work? An ultrasonic membrane in the interior of the device causes the water to oscillate, causing very fine droplets of water to be «catapulted off» from the water surface. These droplets mix with the air in the spray chamber and are then blown into the room through

a ventilator as a visible spray. This fine spray evaporates in the warm air in the room, moistening the air that people breathe.

White dust:

The ultrasonic vaporiser's method of action causes all substances contained in the water to be sprayed, including calcium carbonate (a cause of limescale) and minerals. In order to prevent this as far possible, the water is fed through the filter cartridge before being sprayed. The cartridge retains a large percentage of the substances contained in the water. Tap water varies greatly from region to region in terms of its calcium and mineral content. Some minerals cannot be sufficiently filtered by the descaling resin used. In this case, a white, dust-like deposit is left in the room, which is first visible on electro-statically charged surfaces (such as TV sets). This deposit also occurs when the filter cartridge needs replacing (see the chapter on «Filter Cartridge and Water Hardness»).

Tips for water

Do not use water that has been subject to salt-based softening in a descaling system. These systems replace the calcium with salt, which then settles in the room as a white deposit.

Clean water must always be used to ensure that the air remains hygienic to breathe. The device, and the water tank in particular, must always be hygienically clean.

Recommendation: always use the Ionic Silver Cube (ISC™), as this reduces the formation of germs in the water.

CARE AND CLEANING

- Switch off the device and unplug the power cable from the socket before all maintenance work and after each use.
- Never submerge the device in water (this can result in short-circuiting). To clean the device, simply wipe it with a damp cloth and then dry it thoroughly. Always ensure the power cable has been unplugged beforehand.
- Descale the humidifier as appropriate for the hardness of the water, but at least once a week: First remove the water tank (the upper section) and clean it with a brush. Descale the device with a standard descaler and then rinse it thoroughly. Reassemble the device completely before use.
- Thoroughly rinse out the water tank on a regular basis.
- Replace Filter Cartridge (4) every 1-2 months as appropriate for the hardness of the water.

TROUBLE-SHOOTING

«No Water» alarm light does not switch off after tank has been filled with water:

The device switches off automatically if there is not enough water. The «No Water» Light switches on (in red color) to warn you for the refill. To restart the generation of mist, the device must first be switched off and then switched back on again (this resets the device). This is a protective function for the ultrasonic vaporiser.

Device does not switch on although the water tank has been attached and the on-button has been pressed:

This is not a malfunction. It takes few minutes till enough water runs from the water tank through the cartridge and into the mist generation chamber. Wait for a while and then press the on-button again.

The water tank is leaking:

Turn the Tank Cover anti-clockwise to take it off from the Water Tank, check if the Cartridge is fixed firmly and put the Cover tank back on to the tank.

Low performance, no steam output, device not functional:

Perform maintenance as described in the chapter on «Cleaning Procedure».

REPAIRS/DISPOSAL

- Repairs to electrical appliances must only be carried out by a qualified electrical technician. If improper repairs are carried out, the warranty lapses and all liability is refused.
- Never operate the appliance if the adaptor or plug is damaged, after it has malfunctioned, if it has been dropped or has been damaged in any other way (cracks/breaks in the casing).
- Do not push any object into the appliance.
- If the appliance is beyond repair, make it unusable immediately by cutting through the cable and hand it in at the collection point provided for the purpose.
- Do not dispose of electrical appliances in the domestic waste. Please use the communal collection points.
- Ask your local authority if you do not know where the communal collection points are located.
- If electrical appliances are disposed of thoughtlessly, exposure to the elements may cause hazardous substances to find their way into the ground-water and from there into the food chain, or to poison the flora and fauna for many years to come.
- If you are replacing the appliance with a new one, the seller is legally obliged to take back the old one at least free of charge for disposal.

Specifications

Dimensions	198 x 369 x 262 mm (Width x height x depth)
Weight approx.	4.75 kg
Power	113 W (Pre-heating), 33 W (w/o heating)
Output	550 ml/hour
Automatic shutoff	yes
Tank capacity	7.5 litres
Noise level	32 dBA



All rights for any technical modifications are reserved

HUMIDIFICATEUR D'AIR POSEIDON

Félicitations! Vous venez d'acquérir l'humidificateur d'air à ultrasons Stadler Form Poseidon, un modèle exceptionnel doté des toutes dernières innovations technologiques. Il vous offrira un confort d'utilisation incomparable et améliorera la qualité de l'air chez vous.

Comme tous les appareils électroménagers, vous devez prendre des précautions particulières en utilisant cet humidificateur, afin d'éviter tout risque de blessure, d'incendie et de dommages à l'appareil lui-même. Avant d'utiliser l'humidificateur d'air pour la première fois, lisez attentivement ce mode d'emploi et tenez compte des consignes de sécurité et des instructions présentes sur l'appareil.

INFORMATIONS IMPORTANTES SUR LA SECURITE

Lisez attentivement le mode d'emploi avant d'utiliser cet appareil électrique.

- Merci de lire attentivement l'intégralité du mode d'emploi avant de mettre en service l'humidificateur d'air Stadler Form Poseidon pour la première fois et de le conserver en bon état pour référence ultérieure. Le transmettre au propriétaire suivant, le cas échéant.
- La société Stadler Form décline toute responsabilité pour les dommages causés par le non-respect de ce mode d'emploi.
- L'appareil doit être utilisé uniquement dans le cadre domestique aux fins décrites dans le présent mode d'emploi. Une utilisation non conforme, ainsi que des modifications techniques de l'appareil peuvent entraîner des risques pour la santé et la vie.
- Cet appareil n'est pas conçu pour être utilisé par des personnes (y compris les enfants) dont les capacités physiques, sensorielles et intellectuelles sont réduites ou qui manquent d'expérience et/ou de connaissances, sauf si elles sont supervisées par une personne responsable de leur sécurité ou si elles ont reçu des instructions concernant l'utilisation de l'appareil.
- Il faut surveiller les enfants pour s'assurer qu'ils ne jouent pas avec l'appareil.
- Raccorder uniquement le câble à une source de courant alternatif. Respecter les données de tension de l'appareil.
- Retirer impérativement la fiche secteur:
 - avant tout déplacement de l'appareil ;
 - avant toute ouverture de l'appareil ou en cas de remplissage d'eau ;
 - en cas de dysfonctionnements ;
 - avant tout nettoyage ;
 - après chaque utilisation.
- N'utiliser aucun câble de rallonge endommagé.
- Ne jamais porter ou tirer l'appareil par le câble d'alimentation.
- Il est strictement interdit d'introduire un quelconque objet dans le boîtier.
- Si le câble d'alimentation est endommagé, il doit être remplacé par une personne qualifiée.
- Ne pas tirer ou coincer le câble d'alimentation sur des arêtes vives.
- Ne jamais retirer le câble d'alimentation de la prise avec les mains mouillées.

- Ne jamais utiliser cet humidificateur d'air à proximité directe d'une baignoire, d'une douche ou d'une piscine (maintenir une distance minimale de 3 m). Installer l'appareil hors de portée des personnes se trouvant dans la baignoire.
- Ne pas installer l'appareil à proximité d'une source de chaleur. Ne pas exposer le câble d'alimentation à aucune source de chaleur directe (comme par ex. table de cuisson, flammes nues, semelle de fer à repasser chaud ou fours de chauffage). Protéger le câble d'alimentation de l'huile.
- Ne pas poser l'appareil directement à côté des murs, des rideaux ou des meubles.
- Veiller à ce que l'appareil soit bien stable pendant le fonctionnement et qu'il ne soit pas possible de trébucher sur le câble d'alimentation.
- L'appareil n'est pas protégé contre les projections d'eau.
- Ne pas conserver ou mettre en service l'appareil en plein air.
- Conserver l'appareil emballé dans un endroit sec et hors de portée des enfants.
- N'ajouter aucun additif à l'eau (parfum, huiles essentielles ou préservateurs d'eau).
- Ne pas poser l'appareil directement sur le sol. Utiliser un support résistant à l'eau.

DESCRIPTION DE L'APPAREIL

L'appareil est composé des éléments principaux suivants:

1. **Câble d'alimentation électrique**
2. **Sortie de vapeur**
3. **Réservoir d'eau transparent**
4. **Cartouche filtrante**
5. **Couvercle du réservoir d'eau**
6. **Base**
7. **Panneau de commande et d'affichage**
8. **Ionic Silver Cube™ (en option)**
9. **Guide de la sortie de vapeur**
10. **Poignée**
11. **Interrupteur « On/Off » (marche/arrêt)**
12. **Bouton « Humidity » (humidité)**
13. **Bouton « Output » (débit de vapeur)**
14. **Bouton « Warm Mist » (vapeur chaude)**
15. **Bouton « Night Mode » (mode nuit)**
16. **Bouton « Auto Mode » (mode automatique)**

EXPLOITATION

Remarque: ne transportez jamais l'appareil lorsque le réservoir d'eau est plein. Risques possibles:

- L'eau en excès dans le réservoir atteint la base (6), ce trop-plein d'eau provoque une réduction significative du débit de vapeur de l'appareil.
- L'eau peut facilement s'écouler de la base (6).

- Le poids de l'eau peut provoquer la chute du réservoir d'eau de la base (6) et son endommagement (de l'eau peut aussi se déverser sur le sol).

1. Pour cette raison, la base (6) de l'humidificateur d'air Stadler Form Poseidon doit être d'abord placée avec le réservoir d'eau (3) vide dans un endroit approprié.
2. Lorsque l'appareil a été installé à l'endroit souhaité: remplissez le réservoir d'eau (3) avec de l'eau douce, revissez solidement le couvercle du réservoir (5), puis vérifiez qu'il est fermé hermétiquement. Placez le réservoir d'eau sur la base. Branchez le câble d'alimentation (1) dans la prise électrique.
Sur le modèle avec cartouche filtrante (4): ne retirez pas la cartouche filtrante du couvercle du réservoir lorsque vous ouvrez et remplissez le réservoir d'eau.
3. Mettez l'appareil en marche en appuyant sur l'interrupteur « On/Off » (marche/arrêt) (11) du panneau de commande (7). L'affichage s'allume en bleu. La sortie de vapeur (2) peut être tournée sur 360° ou utilisée dans deux sens différents pour une répartition homogène de l'humidité.
4. Le taux d'humidité de l'air souhaité peut être sélectionné en appuyant sur le bouton « Humidity » (humidité) (12) du panneau de commande. L'appareil s'arrête automatiquement lorsque l'humidité de la pièce atteint le taux défini. Le panneau d'affichage (7) indique le taux d'humidité actuel dans la pièce. Appuyez sur le bouton « Humidity » (humidité) (12) pour régler le taux d'humidité souhaité à 30%, 35%, 40% ... 75% ou en mode « continuos » (continu). Relâchez le bouton une fois le taux d'humidité souhaité atteint ou le mode continu sélectionné, l'appareil est alors réglé et l'affichage passe à nouveau sur le taux d'humidité actuel de la pièce. Remarque: en mode « continuous » (continu), l'appareil NE s'éteint PAS automatiquement.

Attention: l'appareil ne se met pas en marche si le taux d'humidité réglé est trop bas.

5. Appuyez sur le bouton « Output » (débit de vapeur) (13) du panneau de commande pour modifier le volume de vapeur sortant de l'appareil, du Level 1 (Niveau 1) au Level 3 (Niveau 3) (indiqué sur le panneau d'affichage).
6. Bouton « Warm Mist » (vapeur chaude) (14): ce bouton permet d'actionner un dispositif de chauffage. Celui-ci réchauffe l'eau jusqu'à 80 °C avant qu'elle n'entre dans le compartiment de production de vapeur. Grâce à cette fonction de préchauffage, la vapeur sortant de l'humidificateur atteint une température de 40 °C, de sorte que la température de la pièce ne diminue pas lorsqu'elle s'évapore. Un voyant à DEL situé dans la partie supérieure du panneau d'affichage s'allume lorsque cette fonction de préchauffage est activée. Appuyez à nouveau sur ce bouton pour désactiver la fonction, le voyant s'éteint alors.
7. Bouton « Night Mode » (mode nuit) (15): appuyez sur ce bouton pour faire passer l'appareil en « mode nuit » et adapter la luminosité des DEL. Appuyez à nouveau sur le bouton pour ramener l'appareil en mode normal. Dans le mode nuit, le taux d'humidité relative est maintenu à un niveau de confort de 50 % .

- Bouton « Auto Mode » (mode automatique) (16): ce bouton permet de régler le taux d'humidité entre 50 % et de faire fonctionner le ventilateur à une vitesse optimale. Une pression sur ce bouton annule le taux d'humidité précédemment réglé à l'aide du bouton « Humidity » (humidité).
- Voyant d'alarme « No water » (manque d'eau): un voyant d'alarme à DEL rouge se trouve dans la partie inférieure du panneau d'affichage. Il s'allume en l'absence d'eau ou lorsque le niveau d'eau est insuffisant dans le compartiment de production de vapeur. Lorsque ce voyant est allumé, vous devez arrêter l'appareil en appuyant sur l'interrupteur « On/Off » (marche/arrêt), remplir le réservoir d'eau avec de l'eau douce, puis le replacer sur l'appareil et remettre ce dernier en marche.

Remarque: arrêtez l'appareil avant de retirer le réservoir. Vous devez remettre l'appareil en marche lorsque vous remplacez le réservoir dessus.

Bien que le moteur et le capteur de l'appareil s'arrêtent automatiquement lorsqu'il n'y a plus d'eau et que le voyant à DEL « No water » (manque d'eau) s'allume, nous vous recommandons d'arrêter l'appareil en appuyant sur l'interrupteur « On/Off » (marche/arrêt) dès que le voyant « No water » (manque d'eau) s'allume, afin d'éviter tout endommagement imprévu..

CARTOUCHE DE FILTRE ET DURETÉ DE L'EAU

- La durée d'action de la cartouche dépend de la dureté de l'eau. Celle-ci peut être testée à l'aide de la bandelette de test fournie (la bandelette de test est collée au dos de ce mode d'emploi).
- Plonger la bandelette de test dans l'eau pendant une seconde.
- Le résultat apparaît sur la bandelette de mesure au bout d'une minute environ. Certains champs verdâtres prennent une couleur rose. La dureté de l'eau est indiquée par le nombre de champs de couleur rose.

Exemple: S'il y a trois champs roses, l'eau a un degré de dureté de « 3 ».

Nombre de champs roses	Dureté de l'eau	Dureté en degrés allemands (°dH)	La cartouche est usée après x jours/litres (pour 3 litres par jour)
0/1	douce	à partir de 4°dH	env. 120 jours env. 360 litres
2	moyenne-ment dure	à partir de 7°dH	env. 60 jours env. 180 litres
3	plutôt dure	à partir de 14°dH	env. 40 jours env. 120 litres
4	très dure	à partir de 21°dH	env. 20 jours env. 60 litres

Le fonctionnement de la cartouche peut être vérifié à l'aide d'un test simple: maintenir un petit miroir dans la vapeur pendant quelques secondes. Si un dépôt blanc (de tartre) est ensuite constaté sur le miroir, la cartouche doit être remplacée.

Ionic Silver Cube (ISC™)(en option)

Avant d'installer le réservoir d'eau, introduire le « Silver Cube » sur la position marquée dans la partie inférieure. Grâce à sa technologie brevetée, l'ISC™ empêche le développement de bactéries et de germes. Il peut être utilisé pendant une saison au maximum et doit ensuite être remplacé au début de la saison de chauffage suivante. Malgré l'utilisation de l'Ionic Silver Cube (ISC™), l'eau doit être changée quotidiennement.

BON À SAVOIR

Remarques relatives au fonctionnement d'un nébuliseur à ultrasons:

Comment fonctionne le nébuliseur à ultrasons ? Une membrane à ultrasons située à l'intérieur de l'appareil fait vibrer l'eau, de telle sorte que les gouttes d'eau les plus fines sont « catapultées » de la surface de l'eau. Ces gouttes d'eau se mélangent avec l'air dans la chambre à brouillard et sont ensuite soufflées dans la pièce par un ventilateur sous la forme d'un brouillard visible. Le brouillard fin s'évapore dans l'air ambiant chaud et humidifie ainsi l'air inhalé.

Poussière blanche:

Avec le principe du nébuliseur à ultrasons, toutes les substances contenues dans l'eau sont nébulisées, ce qui inclut également le tartre et les minéraux. Pour empêcher cela autant que possible, l'eau commence par traverser la cartouche de filtre avant la nébulisation. Celle-ci retient une grande partie des substances contenues dans l'eau. L'eau du robinet présente des teneurs en tartre et en minéraux très différentes en fonction des régions. Certains minéraux ne sont pas suffisamment filtrés par la résine anticalcaire utilisée. Dans ce cas, un dépôt blanc ressemblant à de la poussière, visible tout d'abord sur les surfaces électrostatiques (par ex. le téléviseur), apparaît dans la pièce. Ce dépôt se forme également si la cartouche de filtre est usée (voir chapitre Cartouche de filtre et dureté de l'eau).

Conseils concernant l'eau:

Ne pas utiliser d'eau adoucie avec une installation de détartrage à base de sel. Ces installations remplacent le tartre par du sel, qui se déposerait ensuite dans la pièce sous la forme d'un dépôt blanc. Pour que l'air inhalé reste hygiénique, il faut toujours utiliser de l'eau propre. L'appareil et notamment le réservoir d'eau doivent toujours être d'une propreté hygiénique.

Recommandation: toujours utiliser l'Ionic Silver Cube (ISC™), car il permet de réduire la formation de germes dans l'eau.

MAINTENANCE ET NETTOYAGE

- Avant toute maintenance et après chaque utilisation, arrêter l'appareil et retirer le câble d'alimentation de la prise.
- Ne jamais plonger l'appareil dans l'eau (risque de court-circuit). Utiliser uniquement un chiffon humide pour le nettoyage, puis sécher minutieusement. Retirer impérativement la fiche secteur au préalable.

- D tarter l'humidificateur d'eau en fonction de la quantit  de tartre, mais au moins une fois par semaine: Retirer tout d'abord le r servoir d'eau (partie sup rieure) et nettoyer   l'aide d'une brosse. D tarter l'appareil avec un d tartrant usuel, puis rincer correctement. Remonter enti rement avant utilisation.
- Bien rincer le r servoir d'eau de mani re r guli re.
- Remplacer la cartouche de filtre (4) tous les 1   2 mois en fonction de la quantit  de calcaire dans l'eau.

D FAILLANCES

Le voyant de contr le rouge ne s' teint pas apr s remplissage du r servoir d'eau:

L'appareil s'arr te automatiquement en cas de manque d'eau. La couleur de la diode lumineuse (  l'avant) passe alors du bleu au rouge. Pour relancer la production de brouillard, l'appareil doit d'abord  tre  teint, puis rallum  (=r initialisation). Il s'agit d'une fonction de protection du n buliseur   ultrasons.

L'appareil ne se met pas en marche m me apr s installation du r servoir   eau et actionnement du bouton Marche:

Aucune d faillance, plusieurs minutes peuvent s' couler jusqu'  ce qu'une quantit  d'eau suffisante pour le fonctionnement soit pass e du r servoir d'eau dans la partie inf rieure   travers la cartouche. Patienter et actionner une nouvelle fois l'interrupteur Marche.

Le r servoir   eau fuit:

D visser le couvercle, visser fermement la cartouche, revisser le couvercle sur le r servoir.

Puissance faible, pas de production de vapeur, pas de fonctionnement:

Maintenance conform ment au chapitre « Nettoyage »

REPARATION ET ELIMINATION DES PANNES

- La r paration de l'appareil  lectrique doit  tre r alis e seulement par des sp cialistes qualifi s d'un centre de service autoris  pour des raisons de s curit .
- La garantie ne s'applique pas aux pannes provoqu es par une r paration non qualifi e mais  galement par une mauvaise utilisation de l'appareil  lectrique.
- Il est interdit d'utiliser l'appareil  lectrique en mauvais  tat, avec des dommages m caniques ou autres de l'appareil  lectrique lui-m me, du cordon  lectrique ou de sa fiche.
- Ne d montez jamais vous-m me l'appareil  lectrique, ne mettez jamais d'objets  trangers dans les orifices du corps de l'appareil  lectrique.
- Si l'appareil  lectrique ne peut pas  tre r par , ne le jetez pas avec les d chets m nagers. Faites attention   l'environnement! Un appareil  lectrique en panne doit  tre remis dans un point sp cialis  de recyclage.

- Vous pouvez obtenir les adresses des points de r cup ration des appareils m nagers domestiques dans les services municipaux de votre ville.
- Le vendeur est responsable juridiquement du recyclage en cas de remplacement de l'appareil  lectrique par un nouveau.

TECHNISCHE DATEN

Dimensions	198 x 369 x 262 mm (largeur x hauteur x profondeur)
Poids Env.	4,75 kg
Puissance	113 W (pr�chauffage), 33 W (sans chauffage)
D�bit de vapeur	550 ml/h
Arr�t automatique	Oui
Capacit� du r�servoir	7,5 l
Niveau sonore	32 dBA

Le fabricant conserve le droit d'apporter des modifications dans les caract ristiques techniques, la fourniture et la construction de ce mod le sans notification pr alable.



УВЛАЖНИТЕЛЬ ВОЗДУХА POSEIDON

Поздравляем! Вы только что приобрели уникальный ультразвуковой увлажнитель воздуха Stadler Form Poseidon, оснащенный наиболее современными технологиями. Он доставит вам огромное удовольствие и улучшит качество воздуха в помещении.

Как и все бытовые электроприборы, увлажнитель воздуха требует особого внимания. Во избежание травмирования, пожара или повреждения самого прибора, перед вводом в эксплуатацию, изучите прилагаемое руководство по эксплуатации, соблюдайте инструкции по технике безопасности прибора и указания на самом приборе.

Для получения дополнительной информации посетите наш сайт: www.stadlerform.ru

ВАЖНЫЕ УКАЗАНИЯ ПО БЕЗОПАСНОСТИ

Прежде чем использовать этот электроприбор, пожалуйста, внимательно ознакомьтесь с инструкцией по эксплуатации.

- Изготовитель не несет ответственности за любые травмы или ущербы, возникшие вследствие неправильной эксплуатации электроприбора.
- Увлажнитель воздуха является бытовым электроприбором и предназначен для использования только в домашних условиях в строгом соответствии с инструкцией по эксплуатации. Неправильная эксплуатация и техническая модификация устройства могут создать условия, опасные для жизни и здоровья пользователя.
- Этот электроприбор не предназначен для использования детьми или недееспособными взрослыми без надлежащего контроля, а также лицами, не имеющими достаточных навыков по использованию электроприборов и не знакомыми с инструкцией по эксплуатации.
- Перед подключением увлажнителя воздуха к электросети удостоверьтесь в том, что напряжение электросети соответствует напряжению, паспортизированному для данного электроприбора.
- Не используйте при подключении поврежденные или перегруженные удлинители.
- Следите за тем, чтобы сетевой шнур не касался поверхностей, способных повредить шнур, не запутывался и не перекручивался.
- Не прикасайтесь к сетевому шнуру или его вилке мокрыми руками.
- Не эксплуатируйте электроприборы в местах с повышенной влажностью. Во избежание поражения электрическим током запрещается эксплуатировать увлажнитель воздуха в непосредственной близости ванны, душа или бассейна (минимальное расстояние 3 метра).
- Не устанавливайте увлажнитель воздуха рядом с источниками тепла. Не допускайте, чтобы сетевой шнур касался горячих поверхностей любых нагревательных приборов, не допускайте контакта сетевого шнура с маслянистыми веществами.
- Следите за тем, чтобы нельзя было споткнуться о сетевой шнур при хождении по комнате.
- Не допускайте попадания на устройство брызг воды и не эксплуатировать устройство вне помещений.

- Для хранения упакуйте увлажнитель воздуха в коробку и храните в сухом помещении, в местах, недоступных для детей.
- Сохраните эту инструкцию для дальнейших справок, а в случае передачи увлажнителя воздуха другому владельцу, передайте инструкцию вместе с электроприбором.
- Не наполняйте резервуар выше уровня максимальной отметки «max».

ОПИСАНИЕ УСТРОЙСТВА

Прибор состоит из следующих основных компонентов:

1. **Сетевой кабель для электропитания**
2. **Крышка выхода пара**
3. **Прозрачный резервуар для воды**
4. **Фильтрующий картридж**
5. **Крышка резервуара для воды**
6. **Нижняя часть корпуса**
7. **Панель управления и дисплей**
8. **Ionic Silver Cube™ (опционально)**
9. **Направляющая выброса пара**
10. **Ручка**
11. **Кнопка «On/Off» (Вкл./Выкл.)**
12. **Кнопка «Humidity» (Влажность)**
13. **Кнопка «Output» (Выход)**
14. **Кнопка «Warm Mist» (Теплый пар)**
15. **Кнопка «Night Mode» (Ночной режим)**
16. **Кнопка «Auto Mode» (Автоматический режим)**

ЭКСПЛУАТАЦИЯ

Внимание! Запрещается транспортировать прибор с полным резервуаром для воды. Это может привести к порче устройства или причинению вреда вашему здоровью. Обратите внимание:

- Слишком большая подача воды из резервуара в нижнюю часть корпуса (6) значительно снижает выход пара из прибора.
- Вода может легко вытечь из нижней части корпуса (6).
- Резервуар с водой может выпасть из нижней части корпуса (6) и получить повреждение из-за своей массы (при этом вода может вытечь на пол).

1. По этой причине нижнюю часть корпуса (6) увлажнителя Stadler Form Poseidon необходимо сначала установить с пустым резервуаром для воды (3) в подходящее место.
2. После того как вы подобрали подходящее место для установки устройства: наполните водой резервуар для воды (3), плотно закрутите крышку (5) и убедитесь в ее герметичности; поставьте резервуар для воды на нижнюю часть прибора; подключите сетевой кабель (1) к розетке. В модели с фильтрующим картриджем (4): не извлекайте фильтрующий картридж из крышки резервуара при открывании и заполнении водой резервуара.

3. Включите прибор нажатием кнопки «On/Off» (Вкл./Выкл.) (11) на панели управления (7). Дисплей управления станет синим. Крышку выброса пара (2) можно повернуть на 360° или использовать двусторонний вариант для достижения равномерного распределения влаги.
4. Необходимый уровень влажности можно выбрать нажатием кнопки «Humidity» (Влажность) (12) на панели управления. Прибор автоматически выключится, когда будет достигнут установленный уровень влажности. На панели дисплея (7) отображается текущий уровень влажности в помещении. Нажатием кнопки «Humidity» (Влажность) (12) можно установить необходимый уровень влажности 30%, 35%, 40% ... 75% или выбрать режим «Постоянный». Отпустите кнопку при установке необходимого уровня влажности или выборе режима «Постоянный». Прибор настроен, и на дисплее отобразится фактический уровень влажности.

Примечание. В режиме «Постоянный» прибор НЕ выключится автоматически.

Внимание! Прибор не включится, если установлен слишком низкий уровень влажности.

5. Нажатием кнопки «Output» (Выход) (13) на панели управления можно изменить объем выхода пара с уровня 1 до уровня 3 (отображается на панели дисплея).
6. Кнопка «Warm Mist» (Теплый пар) (14): обогреватель можно включить нажатием этой кнопки. Этот обогреватель подогревает воду до 80 С°, прежде чем она попадет в камеру образования пара. Благодаря этой функции предварительного подогрева, температура выхода пара достигнет 40 С°. Это позволит убить большинство болезнетворных бактерий и микроорганизмов, в результате, на выходе получается более «чистый» пар. Так же, теплый пар лучше увлажняет воздух. При включенной функции предварительного подогрева на верхней части панели дисплея загорается светодиодный индикатор. Нажмите эту кнопку снова для выключения функции, и светодиодный индикатор погаснет.
7. Кнопка «Night Mode» (Ночной режим) (15): нажатием этой кнопки прибор переключается в «ночной режим» с приглушенным светом светодиодного индикатора. Нажмите кнопку снова для переключения прибора в обычный режим освещения. В этом режиме относительная влажность будет сохраняться на комфортном уровне 50%. Тем не менее, в ночном режиме остается возможность настраивать желаемый уровень выхода пара.
8. Кнопка «Auto Mode» (Автоматический режим) (16): эта кнопка позволяет установить уровень влажности на 50%, и вентилятор будет работать на оптимальном уровне. Нажатием этой кнопки предыдущий уровень влажности, установленный с помощью кнопки «Humidity» (Влажность), будет отменен.
9. Световой индикатор «No water» (Нет воды): в нижней части панели дисплея имеется красный светодиодный индикатор. Этот индикатор загорается при отсутствии воды или недостаточном ее количестве в камере образования пара. Когда этот индикатор загорится, необходимо выключить прибор нажатием кнопки «On/Off» (Вкл./Выкл.), до-

лить воду в резервуар, установить его обратно в прибор и включить прибор снова.

Примечание. Выключите прибор перед снятием резервуара. Прибор необходимо включить снова после возврата в него резервуара. Хотя при нехватке воды и загорании светодиодного индикатора «No water» (Нет воды) прибор выключает двигатель и датчик автоматически, во избежание неожиданных повреждений рекомендуется выключить прибор нажатием кнопки «On/Off» (Вкл./Выкл.) сразу после загорания индикатора «No water» (Нет воды).

Противоизвестковый фильтр и жесткость воды

- Перед использованием фильтра рекомендуем опустить его в воду с комнатной температурой на 24 часа.
- Срок годности противоизвесткового фильтра зависит от жесткости воды. Это можно проверить с помощью поставляемых тестовых полос (тестовые полосы приклеены на обратной стороне данного руководства по эксплуатации).
- Погрузите тестовые полосы в воду на одну секунду.
- Приблизительно через минуту на измерительной полоске станет виден результат. Некоторые из зеленых полей поменяют свой цвет на розовый. Жесткость воды определяется количеством вышеупомянутых окрашенных в розовый полей.

Пример: При трех розовых полях градус жесткости воды «3».

Количество розовых полей	Жесткость воды	Немецкий стандарт жесткости воды (°dH)	Фильтр непригоден после дней/литров (при 3 литрах в день)
0/1	мягкая	ab 4°dH	около 120 дней/ около 360 литров
2	средней жесткости	ab 7°dH	около 60 дней/ около 180 литров
3	достаточно жесткая	ab 14°dH	около 40 дней/ около 120 литров
4	очень жесткая	ab 21°dH	около 20 дней/ около 60 литров

Функционирование противоизвесткового фильтра можно проверить с помощью простого теста: Подержите несколько секунд на пару маленькое зеркальце. В случае если на нем после этого останется известковый конденсат, фильтр нужно заменить.

Ionic Silver Cube (ISC™) (опционально)

Перед тем как вставить резервуар для воды, вставьте Ionic Silver Cube в специально отведенное для него место. Он поможет предотвратить попадание болезнетворных бактерий и микроорганизмов в образующийся пар. Несмотря на то, что в устройстве применяется фильтр Ionic Silver Cube, мы советуем вам менять воду каждый день. Вы можете дополнительно приобрести Ionic Silver Cube.

ПОЛЕЗНО ЗНАТЬ

Указания к принципам работы ультразвукового распылителя

Как работает ультразвуковой распылитель? Ультразвуковая мембрана внутри прибора заставляет воду колебаться, из-за чего наиболее мелкие капли воды «уходят» с поверхности воды. Эти капельки смешиваются в аэрозольной камере вместе с воздухом и оттуда через вентилятор выдуваются в виде видимого облака. В теплом комнатном воздухе тонкое облако испаряется и тем самым увлажняет вдыхаемый воздух.

Белый налет

При ультразвуковом принципе работы устройства помимо самой воды так же распыляются и все составные её части, как то известь и минералы. Чтобы это предотвратить, устройство оборудовано специальным противоизвестковый фильтром, через который вода проходит до ультразвуковой обработки. Он удерживает большое количество составных веществ воды. Водопроводная вода, в зависимости от региона, имеет очень разное содержание долей извести и минералов. Существуют минералы, которым недостаточно быть профильтрованными через используемый антиизвестковый полимер. В данном случае в комнате появится белый, устойчивый конденсат, который, прежде всего, будет виден на электростатических поверхностях приборов (например, на телевизоре). Такой налёт появляется и тогда, когда пришло время менять противоизвестковый фильтр.

Указания относительно воды

Не используйте воду, которая будет обработана антиизвестковым устройством с соевым основанием. В этом устройстве известь заменяется на соль, которая потом осядет в комнате белым облаком. Для того чтобы воздух оставался гигиеничным, нужно всегда использовать чистую воду. Прибор и, прежде всего, резервуар для воды должны быть всегда чистыми.

ОЧИСТКА

- При профилактике и после каждого использования отключайте прибор и вынимайте розетку из сети.
- Не погружайте прибор в воду (Опасность короткого замыкания). При очистке протирайте только влажной тряпкой и затем хорошо высушите. Перед этим обязательно отключайте прибор от сети.
- Удаляйте известь на приборе в зависимости от ее количества, но не реже одного раза в неделю: Сначала снимите резервуар для воды (верхняя часть) и почистите щеткой. Известковый налет с прибора удаляется стандартным антиизвестковым средством. После использования чистящего средства тщательно промойте резервуар. Перед использованием вам следует собрать все детали заново.
- Регулярно промывайте резервуар для воды.
- Противоизвестковый фильтр (4) заменяйте каждые 1-2 месяца, в зависимости от содержания извести в воде.

НЕИСПРАВНОСТИ

Красная лампочка контрольного сообщения не гаснет после доливания воды:

При недостатке воды прибор отключается автоматически. При этом меняется цвет светодиода (на передней стороне) с синего на красный. Чтобы перезапустить увлажнитель, прибор нужно выключить и затем снова включить. Это защитная функция ультразвукового распылителя.

Прибор не включается, после того, как вставлен резервуар для воды и нажата кнопка ВКЛ:

Это не является неисправностью, нужно подождать несколько минут, пока достаточное для работы количество воды не перельется из резервуара через фильтр в нижнюю часть. Подождите и снова нажмите включение.

Резервуар для воды протекает:

Откройте крышку, прочно закрутите противоизвестковый фильтр, закройте крышку резервуара.

Низкая мощность, пар не выходит, не работает:

Информация по уходу в соответствующей главе «Очистка».

РЕМОНТ И УСТРАНЕНИЕ НЕИСПРАВНОСТЕЙ

- В целях безопасности ремонт электроприбора должен осуществляться только квалифицированными специалистами авторизованного сервисного центра.
- Гарантия не распространяется на неисправности, обусловленные неквалифицированным ремонтом, а также неправильной эксплуатацией электроприбора.
- Запрещается использование неисправного электроприбора, а также при механических или иных повреждениях самого электроприбора, сетевого шнура или его вилки.
- Запрещается вставлять посторонние предметы в отверстия в корпусе электроприбора.
- Если электроприбор не подлежит ремонту, его необходимо утилизировать в соответствии с действующим законодательством.

УТИЛИЗАЦИЯ

- Позаботьтесь об окружающей среде! Не выбрасывайте неисправные электроприборы вместе с бытовыми отходами. Обратитесь для этих целей в специализированный пункт утилизации электроприборов.
- Адреса пунктов приема бытовых электроприборов на переработку Вы можете получить в муниципальных службах Вашего города.

- Неправильная утилизация электроприборов наносит непоправимый вред окружающей среде.
- При замене неисправного электроприбора на новый юридическую ответственность за утилизацию должен нести продавец.

СПЕЦИФИКАЦИЯ

Размеры	198 x 369 x 262 мм (ширина x высота x глубина)
Масса прикл.	4,75 кг
Мощность	113 Вт (предварительный подогрев), 33 Вт (без нагрева)
Выход	550 мл/ч
Автоматическое выключение	да
Емкость резервуара	7,5 л
Уровень шума	32 дБ

Производитель сохраняет за собой право на внесение изменений в технические характеристики, комплектацию и конструкцию данной модели без предварительного уведомления.

Электронную версию инструкции можно скачать на нашем сайте:
www.stadlerform.ru



Дата изготовления

Дата изготовления зашифрована в виде группы цифр в серийном номере, расположенном на корпусе прибора.

ПРИМЕР

неделя | год

номер продукта

4514 - 12345

45 - сорок пятая неделя
14 - последние две цифры года
12345 - номер продукта

Дату изготовления следует читать:
4514 - 12345 - 45-я неделя 2014 года

ИНФОРМАЦИЯ О СЕРТИФИКАЦИИ

Товар сертифицирован в соответствии с законом «О защите прав потребителей»

Установленный производителем в соответствии с п.2 ст.5 Федерального Закона РФ «О защите прав потребителей» срок службы для данного изделия равен 5 годам, при условии, что изделие используется в строгом соответствии с настоящей инструкцией по эксплуатации и применяемыми техническими стандартами.

Making life colorful and enjoy is the goal and endeavour of us all. This also includes designer items of practical use: This is our guiding principle!

A lot of household appliances are important and useful occupants of our homes however, they are often the ugly ducklings of the family. That's why we came up with the idea to develop attractive and appealing household products.

Martin Stadler, CEO Stadler Form

Наша общая цель — наслаждаться процессом, делая жизнь яркой. Она также подразумевает внедрение дизайнерских вещей в повседневную жизнь человека — это наш основной принцип!

Множество бытовых приборов являются важными и полезными обитателями нашего дома, вместе с тем, они часто «гадкие утята» в семье. Именно поэтому мы пришли с идеей развивать привлекательную и стильную технику для дома.

Martin Stadler,
генеральный директор Stadler Form.

