

VT-2349

Humidifier

Увлажнитель

Инструкция по эксплуатации

GB Manual instruction	3
RUS Инструкция по эксплуатации	8
KZ Пайдалану нұсқасы	14
UA Інструкція з експлуатації	20
KG Пайдалануу боюнча нускама	26
RO Instrucțiune de exploatare	31

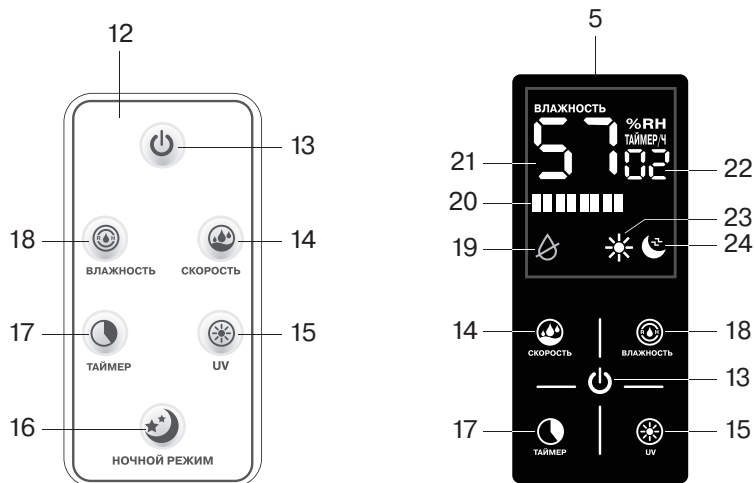
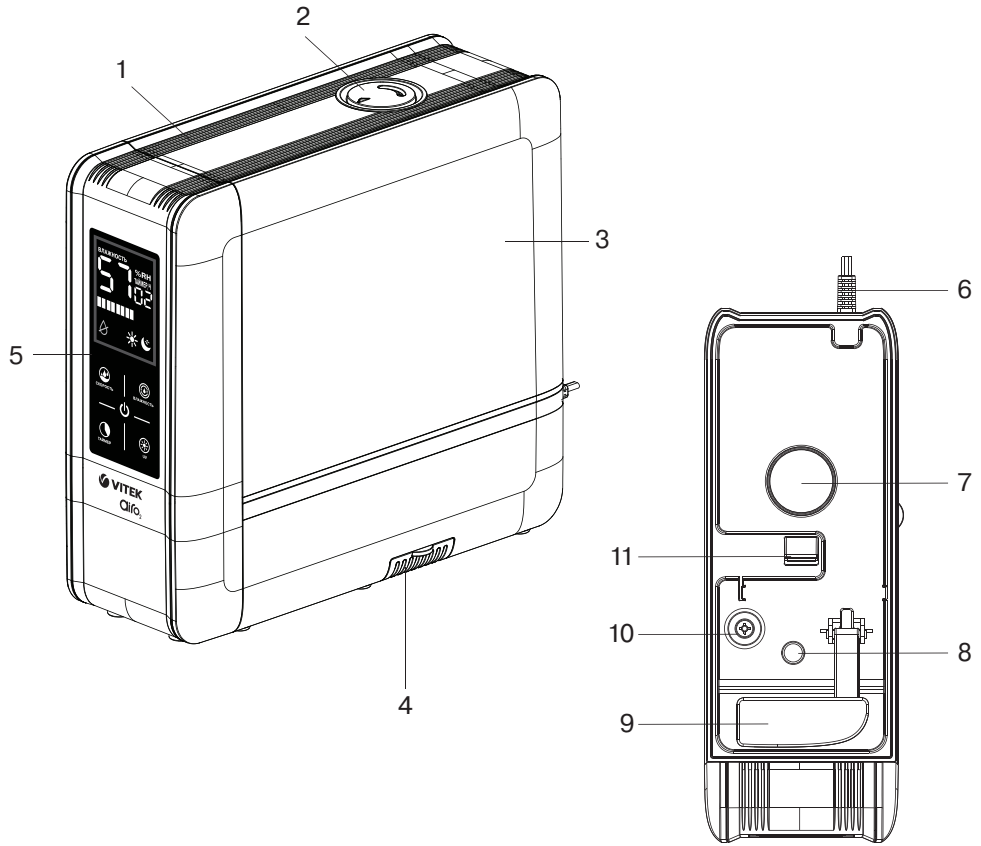

HUMIDIFIER VT-2349







Insufficient room humidity negatively affects humans' and pets' health as well as plants and furniture. The recommended comfortable room humidity level is from 40% to 60%.

The humidifier allows you to improve the air quality in the room.



DESCRIPTION

1. Upper lid
2. «Mist» release nozzle
3. Water tank
4. Aromatic oil container
5. Control panel with digital display
6. Power cord
7. Process chamber with ultrasonic sprayer
8. UV lamp
9. Float (water overflow protection of the process chamber)
10. Water level sensor
11. Air pipe
12. Remote control (RC)

Control panel with digital display and RC

13. ON/OFF button 
14. «Mist» release intensity selection button 
15. UV lamp on/off button 
16. «Night» mode on/off button 
17. Timer setting button 
18. Relative humidity setting button 

Digital display

19. Low water level icon 
20. «Mist» release intensity scale
21. Relative humidity digital symbols
22. Timer digital symbols
23. UV lamp on symbol 
24. Night mode on symbol 

ATTENTION!

For additional protection it is reasonable to install a residual current device (RCD) with nominal operation current not exceeding 30 mA. To install RCD, contact a specialist.

SAFETY MEASURES

Before using the electrical unit, read this instruction manual carefully and keep it for future reference. Use the unit for its intended purpose only, as specified in this manual. Mishandling of the unit may lead to its breakage and cause harm to the user or damage to his/her property.

- Before switching the unit on, make sure that voltage of the mains corresponds to unit operating voltage.

- Place the unit on a flat, moisture-resistant surface. The distance to the walls, other furniture and interior objects should be at least 30 cm.
- Do not place the unit on carpet surfaces with high pile.
- Do not place the air humidifier in places exposed to direct sunlight, high temperatures, near computers or other sensitive electronic appliances.
- Do not use the unit outdoors.
- Use the supplied removable parts only.
- Do not operate the unit without water; switch the unit off when the water tank is empty.
- Do not use soda or dirty water or any perfume additives.
- Water temperature should not exceed +40°C.
- Do not switch the unit on if the water tank is not installed.
- Unplug the unit before removing the water tank.
- Do not cover the unit.
- Do not cover the openings on the unit body and avoid getting of foreign objects inside them.
- Do not immerse the unit body, the power plug or the power cord into water or any other liquids.
- Do not move or tilt the unit during the operation and do not remove the water tank.
- Always unplug the unit and pour out water from the water tank and the process chamber before cleaning or if you do not use the air humidifier.
- Before moving the unit to another place, unplug it and pour out water from the water tank and the process chamber. When carrying the unit, hold it by the body with both hands.
- Do not touch the power plug with wet hands.
- Clean the unit regularly.
- If you are not planning to use the remote control for a long time, remove the battery from the battery compartment.
- Strictly follow the polarity according to the markings when installing the battery.
- Replace the batteries in time.
- Do not allow children to touch the unit body and the power cord during operation.
- This unit is not intended for usage by children.
- The unit is not intended to be used by people with physical, sensory or mental disabilities (including children) or by persons lacking experience or knowledge if they are not under supervision of a person who is responsible for their safety or if they are not instructed by this person on the usage of the unit.
- Do not leave children unattended to avoid them using the unit as a toy.
- For children safety reasons do not leave polyethylene bags, used as packaging, unattended.

ENGLISH

Attention! Do not allow children to play with polyethylene bags or packaging film. **Danger of suffocation!**

- Never pull the power cord when disconnecting the unit from the mains; take the power plug and carefully pull it out of the mains socket.
- Never use the unit if the power cord or the power plug is damaged, if the unit works improperly or after it was dropped.
- Do not attempt to repair the unit. Do not disassemble the unit by yourself, if any malfunction is detected or after it was dropped, unplug the unit and apply to any authorized service center from the contact address list given in the warranty certificate and on the website www.vitek.ru.
- Transport the unit in the original package only.
- Keep the unit out of reach of children and disabled persons.

THIS UNIT IS INTENDED FOR HOUSEHOLD USE ONLY. ITS COMMERCIAL USAGE AND USAGE IN PRODUCTION AREAS AND WORK SPACES IS PROHIBITED.

BEFORE THE FIRST USE

After unit transportation or storage at low temperature keep it for at least three hours at room temperature.

There may be water spots in the air humidifier, this is normal, as the unit has undergone quality control.

- Unpack the air humidifier, remove packaging materials and any promo-stickers that can prevent the unit operation. Check the unit for damages. Do not switch the air humidifier on in case of damages.
- Before plugging the unit in make sure that your home mains voltage corresponds to the unit operating voltage.
- The unit is intended for operation in an AC power network with the frequency of 50 Hz or 60 Hz, it does not need any additional settings to operate with the required nominal frequency.

Notes:

- use the air humidifier at the room temperature from +10°C to +40°C, and relative humidity less than 80%.
- water temperature should not exceed +40°C.

Installing batteries in the remote control (RC)

- Open the RC battery compartment lid and insert a CR2025 battery, strictly following the polarity.
- Install the battery compartment lid back to its place.

Note: The unit is supplied with the battery installed in the RC battery compartment. If there is an isola-

tion insert in the RC battery compartment, remove the insert.

Battery replacement

- Open the battery compartment lid, replace the old battery with a new one, strictly following the polarity, then close the battery compartment lid.

USING THE AIR HUMIDIFIER

Notes:

- the operation mode selection and setting buttons on the control panel (unlike the RC) are sensory, you just need to touch the button to switch the necessary operation mode on, every touch of the active button is accompanied by a sound signal.
- for easy filling, the water tank (3) is equipped with a detachable upper lid (1).
- to remove the lid (1), pull it upwards by the ledge in the rear part of the lid.
- Remove the upper lid (1).
- Fill the water tank (3) with the necessary amount of water.

Attention!

Maximal capacity of the water tank is 6 l. To avoid overflow, do not exceed the value set by the manufacturer!

- Install the lid (1) back to its place.
- Wait for some time until the process chamber (7) is filled with water.
- If you want to use the aromatization function, remove the aromatic oil container (4), add some drops of water-soluble aromatic oil on the polyester sponge and install the container (4) back to its place.

Notes:

- use water-soluble aromatic oils only.
- if you are not going to use the aromatization function, remove the polyester sponge from the container (4), wash it and install back to its place.
- Insert the plug into the mains socket, you will hear a sound signal and the unit will switch to the standby mode.
- Switch the unit on by touching the on/off button (13), you will hear a sound signal, and the unit will switch on at maximal “mist” release intensity. Current relative humidity digital symbols (21), the symbols «%RH» and the “mist” release intensity scale (20) will appear on the display (5). **The symbols «%RH» will be glowing constantly.**
- You can adjust the “mist” release direction by turning the nozzle (2) in various directions.

- To switch the air humidifier off, touch the button (13) again, all symbols on the display will go out and the unit will switch to the standby mode.
- Unplug the unit.

Notes:

- the humidity level readings may be slightly different from the readings of another hygrometer.
- the humidity level indications depend on the room temperature.
- draughts or other air flows may significantly affect the air humidity and temperature indications in the room.

OPERATION MODE CONTROL BUTTONS

On/off button (13)

- Touch the button (13) to switch the unit on and touch the button (13) again to switch the unit off.

«Mist» release intensity button (14)

- Consequently pressing the button (14), you can select 3 “mist” release intensity levels:
 - low level,
 - medium level,
 - high level.

The selected “mist” release intensity level is shown on the scale (20).

Relative humidity setting button (18)

Relative humidity is the ratio of the mass content of water vapour in the air to the maximum possible mass at the given temperature; relative humidity is measured in percent and is indicated, for example, as “45%”.

Atmosphere air always contains water vapour, percentage of which depends on meteorological conditions; the higher the temperature, the more water vapour is contained in the air. When cold air is heated up to comfort temperature in winter, relative percentage of water vapour decreases, this is what relative humidity is.

To maintain comfortable room conditions, water or water vapour must be artificially added to the ambient air – this is what the air humidifier is necessary for.

Comfortable relative humidity for humans is “45-65%”; “40-55%” for preventive and medicinal purposes; for furniture, musical instruments and libraries it is recommended to maintain relative air humidity of “40-60%”.

- Switch the air humidifier on and set the necessary level of “mist” release intensity.
- Consequently pressing the button (18), select the desired humidity level within the range from 40% to 90% with a step 5%. The digital symbols (21) on the control panel display (5) will indi-

cate the humidity. After selecting the desired humidity level wait a little, the unit will automatically switch to the relative humidity maintaining mode, and the **symbols «%RH» will be flashing constantly**. The current relative humidity value will appear on the display.

- When the desired relative humidity level is reached, the “mist” release will be switched off, when the relative humidity level decreases, the “mist” release will switch on.

Humidity level control

- To control the selected humidity level, touch the button (18) once, the selected humidity value will be indicated on the digital display with flashing symbols (21), and after a while the display will automatically switch to the mode of displaying the relative air humidity.

Notes:

- flashing symbols «%RH» mean that the unit is operating in the humidity level maintaining mode.

UV lamp on/off button (15)

- Touch the button (15) to switch the UV lamp for eliminating the bacteria in the air. When the UV lamp is switched on, the symbol (23)  will appear on the control panel display (5).
- To switch the UV lamp off touch the button (15) again.

Low water level indication

- When the water tank (3) becomes empty, the low water level icon (19)  appears on the control panel display (5) and flashes red. Then you will hear 3 sound signals, and the unit will automatically switch to the standby mode.

Notes:

- preliminary set humidity level and time values will be reset.
- Unplug the unit, remove the upper lid (1) and fill the water tank (3) with water (see the chapter “Using the air humidifier”).
- Switch the unit on for further operation.

Timer setting button (17)

- Consequently press this button to set the timer operation time within the range from 1 to 12 hours with a step 1 hour. Set time will be shown on the display with the symbols (22) and “**TIMER/H**”.
- When the set time is reached, the unit will switch off to the standby mode.
- To switch the timer off consequently touch the button (17) until the symbols (22) and “**TIMER/H**” go out.

ENGLISH

«Night» mode on/off button (16)

- Press the button (16) on the RC to switch the “night” mode on. When you switch the “night” mode on, the symbol (24)  will appear on the control panel display (5), other readings on the display will be flashing for several seconds and then will go out.

Notes:

- When you switch the night mode on, the relative humidity level automatically sets at 65%.
- When the night mode is switched on, the timer continues to work and when the set time is reached, the unit switches off and goes into standby mode.
- To switch the “night” mode off, press any button on the RC twice.

You can also switch the night mode on with the control panel (5).

To switch the night mode on touch the button (18)  on the control panel (5) and hold at least 5 seconds. To switch the “night” mode off press any button twice.

CLEANING AND MAINTENANCE

WARNING! Always switch the air humidifier off and unplug it before cleaning.

Hard water causes appearance of mineral scale in the process chamber (7) and in the water tank (3) that leads to improper operation of the unit. To avoid it:

- use filtered and settled water. If tap water is hard, it is recommended to mix tap water with distilled water in proportion 1:1. If tap water is too hard, mix it with distilled water in proportion 1:2 or use distilled water only.
- Using of water with high content of minerals may lead to white deposits on surfaces near the air

humidifier and it is not a sign of malfunction of the air humidifier.

- Change water in the water tank (3) twice a week.
- Thoroughly wash the process chamber (7), the float (9) and the water tank (3) with neutral detergent solution twice a week.
- To clean the “sprayer”, add 5-10 drops of detergent on it and wait for approximately 10-15 minutes. Remove the scale from the sprayer surface and then wash the process chamber (7) with neutral detergent solution.
- Rinse the process chamber (7) and the water tank (3) several times. Wipe the process chamber (7) and the float (9) with a soft cloth.
- Clean the humidifier body with a soft, slightly damp cloth, and then wipe it dry.
- Remove and clean the aromatic oil container (4) and the polyester sponge as they become dirty.

Notes:

- do not immerse the air humidifier body into water or other liquids.
- do not use abrasive substances and solvents to clean «sprayer» and the polyester sponge.
- as a cleaning agent for the «sprayer» you can use a descaling agent for kettles, strictly following the instruction for this substance.

STORAGE

- Pour the water out of the tank and make sure that the process chamber (7) and the “sprayer” are dry before taking the unit away for storage.
- Do not keep the air humidifier with water inside the tank (3) and the process chamber (7).
- Keep the air humidifier in a dry cool place away from children and disabled persons.

TROUBLESHOOTING

Malfunction	Possible causes	Troubleshooting
No “mist”	The unit is connected improperly	Check if the power plug is inserted into the mains socket.
	The unit is off	Switch the unit on by pressing the button (13).
	Water tank is empty or there isn't enough water in the tank.	Fill the water tank with enough water.
Foreign smell appears during the operation	First use	Disconnect the unit from the mains. Remove the water tank (3), open the lid (1) and pour the water out of the water tank, then leave the water tank in a dry cool place for 12 hours.
	Dirty or stale water	Unplug the unit, remove the water tank (3), open the lid (1), pour the water out of the water tank and clean the tank (as described in the chapter “Cleaning and maintenance”), then fill it with clean water.

Malfunction	Possible causes	Troubleshooting
Foreign noise	The water tank is installed improperly.	Make sure that the water tank is installed properly.
	Not enough water in the tank	Fill the water tank with enough water.
	The unit is placed on an uneven surface.	Place the unit on a flat steady surface.

DELIVERY SET

Air humidifier – 1 pc.
 Remote control – 1 pc.
 (CR2025 battery is installed)
 Manual – 1 pc.

SPECIFICATIONS

Power supply: 220-240 V ~ 50/60 Hz
 Rated input power: 25 W
 Water tank capacity: 6,0 l
 Water discharge: 280 ml/h ± 10%
 Humidified area: up to 35 m²

RECYCLING



For environment protection do not throw out the unit and the batteries (if included), do not discard the unit and the batteries with usual household waste after the service life expiration; apply to specialized centers for further recycling.

The waste generated during the disposal of the unit is subject to mandatory collection and consequent disposal in the prescribed manner.

For further information about recycling of this product apply to a local municipal administration, a disposal service or to the shop where you purchased this product.

The manufacturer preserves the right to change design, structure and specifications not affecting general principles of the unit operation without a preliminary notification due to which insignificant differences between the manual and product may be observed. If the user reveals such differences, please report them via e-mail info@vitek.ru for receipt of an updated manual.

Unit operating life is 3 years

Guarantee

Details regarding guarantee conditions can be obtained from the dealer from whom the appliance was purchased. The bill of sale or receipt must be produced when making any claim under the terms of this guarantee.

CE *This product conforms to the EMC Directive 2014/30/EU and to the Low Voltage Directive 2014/35/EU.*

РУССКИЙ

УВЛАЖНИТЕЛЬ VT-2349







Недостаточная влажность в помещении негативно сказывается на здоровье человека, домашних животных, растениях и предметах мебели. Рекомендуемый комфортный уровень относительной влажности воздуха в помещениях составляет от 40% до 60%.

Увлажнитель позволит улучшить качество воздуха в помещении.



ОПИСАНИЕ

1. Верхняя крышка
2. Сопло для выхода «пара»
3. Резервуар для воды
4. Контейнер для ароматических масел.
5. Панель управления с цифровым дисплеем
6. Сетевой шнур
7. Рабочая камера с ультразвуковым распылителем
8. Ультрафиолетовая лампа
9. Поплавок (защита от перелива воды в рабочей камере)
10. Датчик уровня воды
11. Воздуховод

Панель управления с цифровым дисплеем и ПДУ

13. Кнопка включения/выключения 
14. Кнопка выбора интенсивности выхода «пара» 
15. Кнопка включения/выключения УФ-лампы 
16. Кнопка включения/выключения «ночного» режима 
17. Кнопка установки времени работы таймера 
18. Кнопка установки относительной влажности воздуха 

Цифровой дисплей

19. Символ недостаточного количества воды 
20. Шкала интенсивности выхода «пара»
21. Цифровые символы относительной влажности воздуха
22. Цифровые символы времени работы таймера
23. Символ включения УФ-лампы 
24. Символ включения ночного режима 

ВНИМАНИЕ!

Для дополнительной защиты целесообразно установить в цепи питания устройство защитного отключения (УЗО) с номинальным током срабатывания, не превышающим 30 мА, для установки УЗО обратитесь к специалисту.

МЕРЫ БЕЗОПАСНОСТИ

Перед началом эксплуатации электроприбора внимательно прочитайте настоящее руководство по эксплуатации и сохраните его для использования в качестве справочного материала.

Используйте устройство только по его прямому назначению, как изложено в данном руководстве. Неправильное обращение с устройством может привести к его поломке, причинению вреда пользователю или его имуществу.

- Перед включением убедитесь, что напряжение электрической сети соответствует рабочему напряжению устройства.
- Устанавливайте устройство на ровной влагостойкой поверхности. Расстояние до стен, других предметов мебели и интерьера должно быть не менее 30 см.
- Запрещается устанавливать устройство на напольные покрытия с длинным ворсом.
- Не размещайте увлажнитель в местах, подверженных воздействию прямых солнечных лучей, высоких температур, вблизи компьютеров или чувствительной электронной техники.
- Запрещается использовать устройство вне помещений.
- Используйте только те съёмные детали, которые входят в комплект поставки.
- Не включайте устройство без воды и отключайте его, как только в резервуаре закончится вода.
- Не используйте газированную или загрязнённую воду, а также парфюмерные добавки.
- Температура используемой воды не должна превышать +40°C.
- Не включайте устройство без установленного резервуара для воды.
- Отключайте устройство от электросети перед снятием резервуара для воды.
- Не накрывайте устройство.
- Не закрывайте имеющиеся отверстия на корпусе устройства и не допускайте попадания в них посторонних предметов.
- Не погружайте корпус устройства, сетевого шнура либо вилку сетевого шнура в воду или другие жидкости.
- Во время работы устройства не перемещайте и не наклоняйте его, а также не снимайте резервуар для воды.
- Обязательно отключайте устройство от сети и выливайте воду из резервуара и рабочей камеры во время чистки или если вы не пользуетесь увлажнителем.
- Прежде чем перенести устройство в другое место, отключите его от электросети и слейте воду из резервуара для воды и рабочей

камеры. При переноске устройства держите его обеими руками за корпус.

- Не прикасайтесь к вилке сетевого шнура мокрыми руками.
- Регулярно проводите чистку устройства.
- Если вы не будете пользоваться пультом дистанционного управления в течение длительного периода времени, необходимо извлечь элемент питания из батарейного отсека.
- При установке элемента питания строго соблюдайте полярность в соответствии с обозначениями.
- Своевременно заменяйте элемент питания.
- Не разрешайте детям прикасаться к корпусу устройства и к сетевому шнуру во время работы устройства.
- Данное устройство не предназначено для использования детьми.
- Прибор не предназначен для использования лицами (включая детей) с пониженными физическими, сенсорными или умственными способностями или при отсутствии у них жизненного опыта или знаний, если они не находятся под присмотром или не проинструктированы об использовании прибора лицом, ответственным за их безопасность.
- Дети должны находиться под присмотром для недопущения игр с прибором.
- Из соображений безопасности детей не оставляйте полиэтиленовые пакеты, используемые в качестве упаковки, без присмотра.

Внимание! Не разрешайте детям играть с полиэтиленовыми пакетами или упаковочной плёнкой. **Опасность удушья!**

- Отключая устройство от электросети, никогда не дергайте за сетевой шнур, возьмитесь за сетевую вилку и аккуратно извлеките её из электрической розетки.
- Не используйте устройство, если имеются повреждения сетевого шнура или вилки сетевого шнура, если устройство работает с перебоями, а также после его падения.
- Запрещается самостоятельно ремонтировать прибор. Не разбирайте прибор самостоятельно, при возникновении любых неисправностей, а также после падения устройства выключите его из электрической розетки и обратитесь в любой авторизованный (уполномоченный) сервисный центр по контактным адресам, указанным в гарантийном талоне и на сайте www.vitek.ru.
- Перевозите устройство только в заводской упаковке.
- Храните устройство в местах, недоступных для детей и людей с ограниченными возможностями.

ДАННЫЙ ПРИБОР ПРЕДНАЗНАЧЕН ДЛЯ ИСПОЛЬЗОВАНИЯ ТОЛЬКО В БЫТОВЫХ УСЛОВИЯХ. ЗАПРЕЩАЕТСЯ КОММЕРЧЕСКОЕ ИСПОЛЬЗОВАНИЕ И ИСПОЛЬЗОВАНИЕ ПРИБОРА В ПРОИЗВОДСТВЕННЫХ ЗОНАХ И РАБОЧИХ ПОМЕЩЕНИЯХ.

ПЕРЕД ПЕРВЫМ ИСПОЛЬЗОВАНИЕМ

После транспортировки или хранения устройства при пониженной температуре необходимо выдержать его при комнатной температуре не менее трёх часов.

Внутри увлажнителя могут находиться следы от воды – это нормальное явление, так как устройство проходило контроль качества.

- Распакуйте увлажнитель, удалите упаковочные материалы и любые рекламные наклейки, мешающие работе устройства. Осмотрите устройство на предмет повреждений. При наличии повреждений не включайте увлажнитель.
- Перед включением в сеть убедитесь, что напряжение электрической сети соответствует рабочему напряжению прибора.
- Устройство предназначено для работы в сети переменного тока с частотой 50Гц или 60Гц, для работы устройства при требуемой номинальной частоте никакая настройка не требуется.

Примечания:

- используйте увлажнитель при температуре в помещении от +10°C до +40°C и относительной влажности менее 80%.
- температура используемой воды не должна быть выше +40°C.

Установка элементов питания в пульт дистанционного управления (ПДУ)

- Откройте крышку батарейного отсека ПДУ и установите элемент питания CR2025, строго соблюдая полярность.
- Установите крышку батарейного отсека на место.

Примечание: Прибор поставляется с установленным элементом питания в ПДУ. В этом случае, при наличии изолирующей прокладки в батарейном отсеке ПДУ, извлеките прокладку.

Замена элемента питания

- Откройте крышку батарейного отсека, извлеките элемент питания, установите новый элемент питания, строго соблюдая полярность, затем закройте крышку батарейного отсека.

РУССКИЙ

ИСПОЛЬЗОВАНИЕ УВЛАЖНИТЕЛЯ ВОЗДУХА

Примечания:

- кнопки выбора и установки режимов работы сенсорные, для включения нужного режима работы, к кнопке достаточно прикоснуться, каждое прикосновение к активной кнопке сопровождается звуковым сигналом.
- для удобства заливки воды резервуар для воды (3) имеет съёмную верхнюю крышку (1).
- для снятия крышки (1) потяните вверх за выступ расположенный в задней её части.
- Снимите верхнюю крышку (1).
- Наполните резервуар (3) необходимым количеством воды.

Внимание!

Максимальная ёмкость резервуара для воды 6 литров. Во избежание перелива не превышайте установленное производителем значение!

- Установите крышку (1) на место.
- Подождите некоторое время, пока рабочая камера (7) заполнится водой.
- Если вы хотите использовать функцию ароматизации, извлеките контейнер для ароматических масел (4), капните на полиэстеровую губку несколько капель водорастворимого ароматического масла и установите контейнер (4) на место.

Примечания:

- используйте только водорастворимые ароматические масла.
- если вы не планируете использовать функцию ароматизации, извлеките полиэстеровую губку из контейнера (4), промойте её и установите на место.
- Вставьте вилку сетевого шнура в электрическую розетку, при этом прозвучит звуковой сигнал, и устройство перейдёт в ждущий режим.
- Включите устройство, прикоснувшись к кнопке включения/выключения (13), при этом прозвучит звуковой сигнал, устройство включится на максимальной интенсивности выхода «пара». При этом на дисплее панели управления (5) будут отображаться цифровые символы текущего значения относительной влажности воздуха окружающей среды (21), символы «%RH», а также шкала интенсивности выхода «пара» (20). **Символы «%RH» при этом будут гореть постоянно.**
- Вы можете регулировать направление выхода «пара» поворачивая сопло (2) в различных направлениях.
- Для выключения увлажнителя, повторно прикоснитесь к кнопке (13), все символы на дисплее погаснут, и устройство перейдёт в ждущий режим.

- Извлеките вилку сетевого шнура из электрической розетки.

Примечания:

- показания уровня влажности могут несколько отличаться от показаний другого гигрометра.
- показания уровня влажности зависят от температуры воздуха в помещении.
- сквозняки или другие воздушные потоки могут существенно влиять на показания влажности и температуры воздуха в помещении.

КНОПКИ УПРАВЛЕНИЯ РЕЖИМАМИ РАБОТЫ

Кнопка включения/выключения (13)

- Прикоснитесь к кнопке (13) для включения устройства, для отключения устройства прикоснитесь к кнопке (13) ещё раз.

Кнопка интенсивности выхода «пара» (14)

- Последовательно прикасаясь к кнопке (14), Вы можете выбрать три уровня интенсивности выхода «пара»:
 - низкий уровень,
 - средний уровень,
 - высокий уровень.

Выбранный уровень интенсивности выхода «пара» отображается на шкале (20).

Кнопка установки относительной влажности воздуха (18)

Относительная влажность – это отношение массовой доли водяного пара в воздухе к максимально возможной при данной температуре, относительная влажность измеряется в процентах и обозначается, например, «45%».

Атмосферный воздух всегда содержит водяной пар, процент которого зависит от метеорологических условий, чем выше температура, тем больше воздух удерживает водяного пара. Когда холодный воздух нагревается до комфортной температуры зимой, относительный процент водяного пара падает, это и есть относительная влажность. Для поддержания комфортных условий в помещении, необходимо искусственное добавление воды или водяного пара в окружающий воздух – для этого и необходим увлажнитель воздуха.

Комфортная относительная влажность для человека «45-65%»; в профилактических и лечебных целях «40-55%»; для мебели, музыкальных инструментов и библиотек рекомендуется поддерживать относительную влажность воздуха «40-60%».

- Включите увлажнитель и установите необходимый уровень интенсивности выхода «пара».
- Последовательно прикасаясь к кнопке (18), выберите желаемый уровень влажно-

сти в диапазоне от 40% до 90%, с шагом 5%, влажность при этом будет отображаться на дисплее панели управления (5) цифровыми символами (21). После выбора желаемого уровня подождите некоторое время, устройство автоматически перейдёт в режим поддержания установленного значения влажности, **символы «%RH» при этом будут постоянно мигать**, а на дисплее отобразится текущее значение относительной влажности воздуха окружающей среды.

- При достижении установленного уровня относительной влажности подача «пара» выключится, при уменьшении уровня относительной влажности воздуха подача «пара» включится.

Контроль установленного значения уровня влажности

- Для контроля установленного значения уровня влажности прикоснитесь к кнопке (18) один раз, при этом на цифровом дисплее мигающими символами (21) отобразится установленное значение выбранного уровня, а через некоторое время дисплей автоматически перейдёт в режим отображения относительной влажности воздуха окружающей среды.

Примечание:

- *постоянно мигающие символы «%RH» означают, что прибор находится в режиме поддержания установленного значения уровня влажности.*

Кнопка включения/выключения ультрафиолетовой лампы (15) ☼

- Прикоснитесь к кнопке (15), чтобы включить УФ-лампу для уничтожения бактерий в воздухе. При включении ультрафиолетовой лампы на дисплее панели управления (5) будет отображаться символ (23) ☼.
- Для отключения УФ-лампы прикоснитесь к кнопке (15) ещё раз.

Индикация недостаточного количества воды

- Когда в резервуаре (3) закончится вода, на дисплее панели управления (5) появится символ недостаточного количества воды (19) ⚠, и будет мигать красный цветом, затем прозвучат три коротких звуковых сигнала, и через некоторое время устройство автоматически перейдёт в ждущий режим.

Примечание:

- *предварительно установленные значения уровня влажности и таймера при этом будут сброшены.*

- Выньте вилку сетевого шнура из розетки, снимите верхнюю крышку (1) и наполните резервуар (3) водой (см. раздел «Использование увлажнителя воздуха»).
- Включите устройство для дальнейшей эксплуатации.

Кнопка установки времени работы таймера (17) ⌚

- Последовательно прикасаясь к данной кнопке, вы можете установить время работы таймера в диапазоне от 1 до 12 часов с шагом 1 час. Установленное время будет отображаться на дисплее символами (22) и «ТАЙМЕР/Ч».
- По достижении установленного времени устройство выключится и перейдёт в ждущий режим.
- Для отключения таймера последовательно прикасаясь к кнопке (17), пока символы (22) и «ТАЙМЕР/Ч» на дисплее не исчезнут.

Кнопка включения/выключения «ночного» режима (16) 🌙

- Нажмите кнопку (16) на ПДУ (12), чтобы включить «ночной» режим. При включении «ночного» режима на дисплее панели управления (5) появится символ (24) 🌙, остальные показания на дисплее будут мигать в течение нескольких секунд и погаснут.

Примечание:

- *При включении ночного режима уровень относительной влажности автоматически установится на 65%.*
- *При включении ночного режима таймер продолжает работать и по достижении установленного времени устройство выключится и перейдёт в ждущий режим.*
- Для отключения «ночного» режима нажмите любую кнопку на ПДУ два раза.

Вы также можете включить ночной режим с панели управления (5).

Для включения ночного режима прикоснитесь к кнопке (18) 🌙 панели управления (5) и удерживайте её более 5 секунд. Для отключения «ночного» режима прикоснитесь к любой кнопке два раза.

ЧИСТКА И УХОД

ПРЕДУПРЕЖДЕНИЕ! Обязательно выключайте увлажнитель и отключайте его от электросети перед чисткой.

Жёсткая вода вызывает появление минеральных отложений в рабочей камере (7) и в резервуаре (3), что приводит к ухудшению работы прибора. Во избежание этого:

РУССКИЙ

- используйте воду, прошедшую очистку бытовым фильтром и отстоянную воду. Если водопроводная вода жёсткая, то рекомендуется смешивать её с дистиллированной водой в соотношении 1:1. При очень жёсткой воде смешивайте её с дистиллированной водой в соотношении 1:2 или используйте только дистиллированную воду.
 - Использование воды с высоким содержанием минералов может привести к образованию белого налёта на поверхностях вблизи увлажнителя воздуха и это не является дефектом увлажнителя.
 - Меняйте воду в резервуаре (3) два раза в неделю.
 - Тщательно промывайте рабочую камеру (7), поплавков (9) и резервуар (3) раствором нейтрального моющего средства два раза в неделю.
 - Для очистки «распылителя» капните на него 5-10 капель очищающего средства, подождите приблизительно 10-15 минут. Удалите налёт с поверхности «распылителя», после чего промойте рабочую камеру (7) раствором нейтрального моющего средства.
 - Сполосните несколько раз рабочую камеру (7) и резервуар (3). Протрите рабочую камеру (7) и поплавков (9) мягкой тканью.
 - Корпус увлажнителя (9) протирайте мягкой слегка влажной тканью, после чего вытрите насухо.
 - По мере загрязнения снимайте и очищайте контейнер для ароматических масел (4) и полиэфирную губку.
- Примечания:**
- не погружайте корпус увлажнителя в воду или в любые другие жидкости.
 - не используйте для чистки «распылителя» и полиэфирной губки абразивные чистящие средства и растворители.
 - в качестве очищающего средства для «распылителя» можно использовать средство для удаления накипи в чайниках, строго соблюдая рекомендации в инструкции по использованию данного средства.

ХРАНЕНИЕ

- Прежде чем убрать прибор на хранение, слейте воду из резервуара и убедитесь, что рабочая камера (7) и «распылитель» – сухие.
- Запрещается хранить увлажнитель при наличии воды в резервуаре (3) или в рабочей камере (7).
- Перед тем как убрать на хранение минеральный фильтр (5), проведите его чистку и высушите, храните фильтр (5), в прохладном затемнённом месте.
- Храните увлажнитель в сухом прохладном месте, недоступном для детей и людей с ограниченными возможностями.

УСТРАНЕНИЕ НЕИСПРАВНОСТЕЙ

Неисправность	Возможные причины	Устранение неисправностей
Нет «пара»	Неправильное подключение устройства	Проверьте, вставлена ли вилка сетевого шнура в розетку.
	Устройство не включено	Включите устройство, нажав кнопку (13).
	Нет воды или недостаточно воды в резервуаре	Залейте в резервуар достаточное количество воды.
Посторонний запах во время работы	Первое использование	Отключите устройство от электросети. Снимите резервуар для воды (3), откройте крышку (1), слейте воду из резервуара, поместите резервуар в прохладное сухое место на 12 часов.
	Грязная или застоявшаяся вода	Отключите устройство от электросети, снимите резервуар для воды (3), откройте крышку (1), слейте воду из резервуара, проведите чистку резервуара (как описано в разделе «Чистка и уход»), залейте в него чистую воду.
Посторонний шум	Неправильно установлен резервуар для воды	Проверьте правильность установки резервуара для воды.
	Недостаточно воды в резервуаре	Залейте в резервуар достаточное количество воды.
	Устройство размещено на неровной поверхности	Разместите устройство на ровной устойчивой поверхности.

КОМПЛЕКТ ПОСТАВКИ

Увлажнитель – 1 шт.
Пульт дистанционного управления – 1 шт.
(элемент питания CR2025 установлен)
Инструкция – 1 шт.

ТЕХНИЧЕСКИЕ ХАРАКТЕРИСТИКИ

Электропитание: 220-240 В ~ 50/60 Гц
Номинальная потребляемая мощность: 25 Вт
Ёмкость резервуара для воды: 6,0 л
Расход воды: 280 мл/ч ± 10%
Площадь увлажнения: до 35 м²

УТИЛИЗАЦИЯ



В целях защиты окружающей среды, после окончания срока службы прибора и элементов питания (если входят в комплект), не выбрасывайте их вместе с обычными бытовыми отходами, передайте прибор и элементы питания в специализированные пункты для дальнейшей утилизации.

Отходы, образующиеся при утилизации изделий, подлежат обязательному сбору с последующей утилизацией в установленном порядке.

Для получения дополнительной информации об утилизации данного продукта обратитесь в местный муниципалитет, службу утилизации бытовых отходов или в магазин, где Вы приобрели данный продукт.

Производитель сохраняет за собой право изменять дизайн, конструкцию и технические характеристики, не влияющие на общие принципы работы устройства, без предварительного уве-

домления, из-за чего между инструкцией и изделием могут наблюдаться незначительные различия. Если пользователь обнаружил такие несоответствия, просим сообщить об этом по электронной почте info@vitek.ru для получения обновленной версии инструкции.

Срок службы устройства – 3 года



Данное изделие соответствует всем требуемым европейским и российским стандартам безопасности и гигиены.

ИЗГОТОВИТЕЛЬ: СТАР ПЛЮС ЛИМИТЕД
(STAR PLUS LIMITED)

МЕСТОНАХОЖДЕНИЕ И ПОЧТОВЫЙ АДРЕС

ДЛЯ СВЯЗИ: ЮНИТ БИ ЭНД СИ, 15Й ЭТАЖ,
КЭЙСИ АБЕРДИН ХАУС, №38, ХЕНГ ИП РОУД,
ВОНГ ЧУК ХАНГ, ГОНКОНГ, КНР

УПОЛНОМОЧЕННОЕ ИЗГОТОВИТЕЛЕМ ЛИЦО:

ООО «ГИПЕРИОН»
117209, РОССИЯ, Г. МОСКВА,
СЕВАСТОПОЛЬСКИЙ ПР-Т, Д. 28, КОРП. 1.
ТЕЛ.: +7 (495) 921-01-76,
E-MAIL: giperion@aol.com

Ответственность за несоответствие продукции требованиям технических регламентов Таможенного союза возложена на уполномоченное изготовителем лицо.

ИМПОРТЕР: ООО «ВИТЕК.РУС»

МЕСТОНАХОЖДЕНИЕ И ПОЧТОВЫЙ АДРЕС

ДЛЯ СВЯЗИ: 117209, РФ, Г. МОСКВА,
СЕВАСТОПОЛЬСКИЙ ПР-КТ, Д. 28, КОРП. 1.

www.vitek.ru

ТЕЛЕФОН ДЛЯ СПРАВОК: 8-800-100-18-30

СДЕЛАНО В КНР

ҚАЗАҚША







ЫЛҒАЛДАҒЫШ VT-2349

Панажайдағы жеткіліксіз ылғалдылық адамның денсаулығына, үй жануарларына, өсімдіктерге және жиһаз заттарына өзінің кері әсерін тигізеді. Панажайлардағы ұсынылатын салыстырмалы ауа ылғалдылығы 40%-дан 60%-ға дейінгі аралықты құрайды. Ылғалдауышы панажайдағы ауа сапасын жақсартуға көмектеседі.



СИПАТТАМАСЫ

1. Үстіңгі қақпақ
2. «Бу» шығаруға арналған шүмек
3. Суға арналған суқойма
4. Хош иісті майларға арналған контейнер
5. Цифрлық дисплей бар басқару панелі
6. Желілік бау
7. Ұльтрадыбыстық бүркікіші бар жұмыс камерасы
8. Ультракүлгін шам
9. Қалтқы (жұмыс камерасында судың асып құйылуынан қорғау)
10. Су деңгейінің датчигі
11. Ауа өткізгіш
12. Қашықтықтан басқару пульты (ҚБП)

Цифрлық дисплей және ҚБП бар басқару панелі

13. Қосу/сөндіру батырмасы 
14. «Бу» шығару қарқындылығын таңдау батырмасы 
15. УК шамын қосу/сөндіру батырмасы 
16. «Түнгі» режимді қосу/сөндіру батырмасы 
17. Таймер жұмысы уақытын орнату батырмасы 
18. Ауаның салыстырмалы ылғалдылығын орнату батырмасы 

Цифрлық дисплей

19. Су мөлшері жетіспеуінің таңбасы 
20. «Будың» шығу қарқындылығы шкаласы
21. Ауаның салыстырмалы ылғалдылығының цифрлық таңбалары
22. Таймер жұмысы уақытының цифрлық таңбалары
23. УК-шамды қосу таңбасы 
24. Түнгі режимді қосу таңбасы 

НАЗАР АУДАРЫҢЫЗ!

Қосымша қорғаныс үшін қоректендіру тізбегінде номиналды іске қосылу тогы 30 мА аспайтын қорғаныс сөндіру құрылғысын (ҚАҚ) орнатқан дұрыс, ҚАҚ-ны орнату үшін маманға хабарласыңыз.

ҚАУІПСІЗДІК ШАРАЛАРЫ

Электрлік аспапты пайдалана бастау алдында берілген пайдалану бойынша басшылықты зейін

қойып оқып шығыңыз жән оны анықтамалық материал ретінде пайдалану үшін сақтап қойыңыз.

Құрылғыны берілген басшылықта жазылғандай тек оның тікелей міндеті бойынша ғана пайдаланыңыз. Құрылғыны дұрыс пайдаланбау оның бұзылуына, пайдаланушыға немесе оның мүлкіне зиян келтіруіне әкелуі мүмкін.

- Іске қосу алдында, аспаптың жұмыс істеу кернеуі желідегі кернеуге сәйкес келетініне көз жеткізіңіз.
- Құрылғыны түзу, ылғалға төзімді бетке қойыңыз. Қабырғаға, басқа жиһаз және интерьер заттарына дейінгі қашықтық 30 см-ден кем болмауы керек.
- Құрылғыны ұзын талшықтары бар еден жабуларына орнатуға тыйым салынады.
- Ылғалдатқышты тікелей күн сәулелерінің, жоғары температуралардың әсері тиетін жерлерде, компьютерлердің немесе сезімтал электрондық техниканың қасында орналастырмаңыз.
- Құрылғыны панажайлардан тыс пайдалануға тыйым салынады.
- Жеткізілім жинағына кіретін шешіlmелі бөлшектерді ғана пайдаланыңыз.
- Құрылғыны сусыз іске қоспаңыз және сауытында суы біткен кезде оны сөндіріңіз.
- Газдалған немесе ластанған суды, сонымен қатар парфюмерлік қоспаларды пайдаланбаңыз.
- Пайдаланылатын судың температурасы +40°C-ден аспауы керек.
- Суға арналған сауытсыз құрылғыны іске қоспаңыз.
- Суға арналған сауытты шешу алдында құрылғыны сөндіріңіз.
- Құрылғыны бүркеп жаппаңыз.
- Құрылғы корпусында бар саңылауларды жаппаңыз және оларға бөтен заттардың түсуіне жол бермеңіз.
- Құрылғы корпусын, желілік бауды немесе желілік баудың айыртетігін суға немесе басқа сұйықтықтарға матырмаңыз.
- Құрылғы жұмыс істеген уақытта оны тасымалдамаңыз және еңкейтпеңіз, сонымен қатар суға арналған сауытты шешпеңіз.
- Ылғалдауышты тазалау уақытында немесе сіз оны пайдаланбасаңыз міндетті түрде құрылғыны желіден ажыратыңыз және суға арналған сауыт пен жұмыс камерасынан суды төгіңіз.
- Құрылғы басқа орынға тасымалдағанға дейін, оны электр желісінен ажыратыңыз және суға арналған сауыт пен жұмыс камерасынан суды төгіңіз. Құрылғыны тасымалдаған кезде оны екі қолыңызбен корпусынан ұстаңыз.

- Желілік баудың айыртетігін сулы қолмен ұстамаңыз.
- Құрылғыны тазалауды мезгілімен жүргізіңіз.
- Егер сіз ұзақ уақыт бойы қашықтан басқару пультын пайдаланбайтын болсаңыз, батареялық бөліктен қоректендіру элементін шығару қажет.
- Қоректендіру элементін орнатқан кезде белгілеулерге сәйкес үйектілікті қатаң сақтаңыз.
- Қоректендіру элементін уақытылы ауыстырыңыз.
- Құрылғы жұмыс істеген уақытта балаларға құрылғы корпусына қолын тигізуге рұқсат етпеңіз.
- Берілген құрылғы балалардың пайдалануына арналмаған.
- Дене, сенсорлық немесе ақыл-сана мүмкіндіктері төмендетілген тұлғалардың (балаларды қоса алғанда) немесе оларда өмірлік тәжірибесі немесе білімі болмаса, егер олар бақыланбаса немесе олардың қауіпсіздігі үшін жауап беретін тұлғамен аспапты пайдалану туралы нұсқаулықтар берілген болмаса, аспап олардың пайдалануына арналмаған.
- Аспаппен ойнауларына жол бермеу үшін балаларды қадағалау керек.
- Балалардың қауіпсіздігі мақсатында орау ретінде пайдаланылатын полиэтилен қаптарды қараусыз қалдырмаңыз.

Назар аударыңыз! Балаларға полиэтилен қаптармен немесе орайтын пленкамен ойнауға рұқсат етпеңіз. **Тұншығу қаупі бар!**

- Құрылғыны электр желісінен сөндіргенде, ешқашан желілік баудан тартпаңыз, желелік айыреттіктен ұстаңыз және оны электрлік ашалықтан ұқыпты шығарыңыз.
- Егер желілік баудың немесе желілік бау айыретігінің бүлінулері болса, егер құрылғы іркілістермен жұмыс істесе, сонымен қатар ол құлағаннан кейін құрылғыны пайдаланбаңыз.
- Аспапты өз бетімен жөндеуге тыйым салынады. Аспапты өз бетіңізбен бөлшектемеңіз, кез-келген ақаулықтар пайда болғанда қоректендіру элементтерін батареялық бөліктен шығарыңыз және кепілдік талоны мен www.vitek.ru сайтында көрсетілген хабарласу мекен-жайлары бойынша кез-келген туындыгерлес (өкілетті) қызмет көрсету орталығына хабарласыңыз.
- Құрылғыны тек зауыттық орауда тасымалдаңыз.
- Құрылғыны балалардың және мүмкіндіктері шектеулі адамдардың қолы жетпейтін жерде сақтаңыз.

ОСЫ ҚҰРАЛ ТЕК ТҰРМЫСТЫҚ ЖАҒДАЙЛАРДА ПАЙДАЛАНУҒА АРНАЛҒАН. ӨНДІРІСТІК АЙМАҚТАР МЕН ЖҰМЫС ҮЙ-ЖАЙЛАРЫНДА АСПАПТЫ ПАЙДАЛАНУҒА ЖӘНЕ КОММЕРЦИЯЛЫҚ ПАЙДАЛАНУҒА ТЫЙЫМ САЛЫНАДЫ.

АЛҒАШҚЫ ПАЙДАЛАНУ АЛДЫНДА

Құрылғыны төмен температура жағдайында тасымалдаған немесе сақтаған кезде, оны бөлме температурасында үш сағаттан кем емес уақыт бойы ұстау қажет.

Ылғалдағыштың ішінде судың іздері болуы мүмкін – бұл қалыпты құбылыс, себебі құрылғы сапа бақылауынан өтті.

- Ылғалдағышты қаптамадан шығарыңыз, оның жұмыс істеуіне кедергі болатын кез-келген жарнамалық жапсырмаларды және қаптама материалдарды алып тастаңыз. Оның бүлінбегенін тексеріңіз. Зақымдалуы бар болған жағдайда ылғалдағышты қоспаңыз.
- Желіге қосу алдында электр желісінің кернеуі аспаптың жұмыс кернеуіне сәйкес келетініне көз жеткізіңіз.
- Құрылғы жиілігі 50 Гц немесе 60 Гц айнымалы ток желісінде жұмыс істеуге тағайындалған, құрылғының талап етілген номиналдық жиілікте жұмыс істеуі үшін ешқандай реттеу талап етілмейді.

Ескертпелер:

- ылғалдағышты үй-жайдағы +10°C-ден бастап +40°C-ге дейінгі температурада және 80%-дан кем емес салыстырмалы ылғалдылықта пайдаланыңыз.
- пайдаланылатын судың температурасы +40°C-ден жоғары болмауы керек.

Қашықтықтан басқару пультына (ҚБП) қуаттандыру элементтерін орнату

- ҚБП батареялық бөлігінің қақпағын ашыңыз және CR2025 қуаттандыру элементін, үйектілікті қатаң сақтап орнатыңыз.
- Батареялық бөлік қақпағын орнына орнатыңыз.

Ескертпе:

- аспап ҚБП-на орнатылған қуаттандыру элементімен жеткізіледі. ҚБП батареялық бөлігінде оқшаулайтын аралық қабат болған жағдайда, аралық қабатты алып тастаңыз.

Қуаттандыру элементін ауыстыру

- Батареялық бөлік қақпағын ашыңыз, қуаттандыру элементін шығарыңыз, үйектілікті қатаң сақтап, жаңа қуаттандыру элементін орнатыңыз, содан кейін батареялық бөлік қақпағын жабыңыз.

ҚАЗАҚША

АУА ЫЛҒАЛДАҒЫШТЫ ПАЙДАЛАНУ

Ескертпелер:

- ҚБП-мен салыстырғанда, басқару панеліндегі жұмыс режимдерін таңдау және орнату батырмалары сенсорлы, қажетті жұмыс режимін қосу үшін, батырмаға қол тигізу жеткілікті, белсенді батырмаға әр қол тигізу дыбыстық белгімен сүйемелденеді.
- су құюға ыңғайлы болу үшін суға арналған суқоймада (3) шешілмелі жоғарғы қақпағы (1) бар.
- қақпақты (1) шешіп алу үшін, артқы жағында орналасқан шығыңқыны жоғары тартыңыз.
- Жоғарғы қақпақты (1) шешіп алыңыз.
- Суқойманы (3) қажетті мөлшерде умен толтырыңыз.

Назар аударыңыз!

Суға арналған суқойманың максималды сыйымдылығы 6 литр. Асып құйылуды болдырмау үшін өндіруші белгілеген мәннен аспаңыз!

- Қақпақты (1) орнына орнатыңыз.
- Жұмыс камерасы (7) суға толғанға дейін біраз уақыт күтіңіз.
- Хош иістендіргіш функциясын пайдаланғыңыз келсе, хош иісті майларға арналған контейнерді (4) шығарыңыз, полиэстер губкасына суда еритін хош иісті майдың бірнеше тамшысын тамызыңыз және контейнерді (4) орнына орнатыңыз.

Ескертпелер:

- суға еритін хош иісті майларды ғана пайдаланыңыз.
- егер сіз хош иістендіру қызметін пайдалануды жоспарламасаңыз, полиэстер губкасын контейнерден (4) шығарыңыз, жуып жіберіңіз және оны орнына орнатыңыз.
- Желі бауының ашасын электр розеткасына сұғыңыз, бұл кезде дыбыстық белгі естіледі, және құрылғы күту режиміне өтеді.
- Құрылғыны қосу/өшіру батырмасына (13) қол тигізіп қосыңыз, осы кезде дыбыс белгісі естіледі, құрылғы «бу» шығарудың максималды қарқындылығына қосылады. Басқару панелі дисплейінде (5) қоршаған ортаның салыстырмалы ылғалдылығының ағымдағы мәнінің цифрлық таңбалары (21) «%RH» көрсетіледі, сондай-ақ «бу» (20) шығару қарқындылығының шкаласы да көрсетіледі.
Таңбалар «%RH» осы ретте тұрақты жанып тұрады.
- Сіз «будың» шығу бағытын әртүрлі бағыттарға шүмекті (2) бұрып, реттей аласыз.
- Ылғалдағышты өшіру үшін, батырманы (13) қайта түртіңіз, дисплейдегі барлық таңбалар өшеді, және құрылғы күту режиміне өтеді.

- Желілік бау ашасын электр розеткасынан шығарыңыз.

Ескертпелер:

- ылғалдылық деңгейінің көрсеткіштері басқа гигрометрдің көрсеткіштерінен өзгеше болуы мүмкін.
- ылғалдылықтың көрсеткіштері үй-жайдағы ауа температурасына байланысты.
- жел өті немесе басқа ауа ағындары үй-жайдағы ылғалдылық пен ауа температурасының көрсеткіштеріне айтарлықтай әсер етуі мүмкін.

ЖҰМЫС РЕЖИМДЕРІН БАСҚАРУ БАТЫРМАЛАРЫ

Қосу/сөндіру батырмасы (13)

- Құрылғыны қосу үшін батырмасына (13) түртіңіз, құрылғыны сөндіру үшін батырманы (13) тағы да түртіңіз.

«Будың» қарқынды шығу батырмасы (14)

- Батырманы (14) дөйектеп түртіп, сіз «бу» шығару қарқындылығының үш деңгейін таңдай аласыз:
 - төмен деңгей,
 - орташа деңгей,
 - жоғары деңгей.

«Будың» таңдалған қарқынды шығу деңгейі шкалада (20) көрсетіледі.

Ауаның салыстырмалы ылғалдылығын орнату батырмасы (18)

Салыстырмалы ылғалдылық – бұл ауадағы су буының массалық үлесінің осы температурада барынша мүмкін болатынына қатынасы, салыстырмалы ылғалдылық пайызбен өлшенеді және мысалы, «45%» деп белгіленеді.

Атмосфералық ауада үнемі су буы бар, оның пайызы метрологиялық жағдайларға байланысты, неғұрлым температура жоғары болса, соншалықты ауа су буын ұстап қалады. Суық ауа қыс мезгілінде қолайлы температураға дейін қызған кезде, су буының салыстырмалы пайызы төмендейді, бұл сол салыстырмалы ылғалдылық болып табылады.

Үй-жайда қолайлы жағдайды қолдап отыру үшін, суды ауаға жасанды түрде қосу немесе қоршаған ортаға су буын қосу қажет – ол үшін ауа ылғалдағышы қажет.

Адам үшін қолайлы салыстырмалы ылғалдылық «45-65%»; алдын алу және емдік мақсаттарда «40-55%»; жиһаздар, музыкалық аспаптар мен кітапханалар үшін 40-60% салыстырмалы ылғалдылықты сақтау ұсынылады.

- Ылғалдағышты қосыңыз және «бу» шығу қарқындылығының қажетті деңгейін орнатыңыз.
- Батырманы (18) дәйектеп түртіп, қалаған ылғалдылық деңгейін 40%-дан 90%-ға дейінгі диапазоннан таңдаңыз, қадамы 5%, бұл ретте ылғалдылық басқару панелінің дисплейінде (5) цифрлық таңбалармен (21) көрсетіледі. Қажетті деңгейді таңдағаннан кейін біраз уақыт күтіңіз, құрылғы автоматты түрде ылғалдылықтың белгіленген мәнін сақтау режиміне өтеді, **таңбалар «%RH» үнемі жыпылықтап тұрады**, ал дисплейде қоршаған орта ауасының салыстырмалы ылғалдылығының ағымдағы мәні көрінеді.
- Салыстырмалы ылғалдылықтың белгіленген деңгейіне жеткен кезде «бу» беру өшіріледі, ауаның салыстырмалы ылғалдылығының деңгейі азайған кезде «бу» беру қосылады.

Ылғалдылық деңгейінің белгіленген мәнін бақылау

- *Ылғалдылық деңгейінің белгіленген мәнін бақылау үшін батырманы (18) бір рет түртіңіз, осы ретте цифрлық дисплейде жыпылықтайтын таңбалармен (21) таңдалған деңгейдің белгіленген мәні көрсетіледі, ал біраз уақыттан соң дисплей автоматты түрде қоршаған орта ауасының салыстырмалы ылғалдылығын көрсету режиміне өтеді.*

Ескертпе:

- *үнемі жыпылықтайтын таңбалар «%RH» бұл құрылғының ылғалдылық деңгейінің белгіленген мәнін сақтау режимінде тұрғанын білдіреді.*

Ультракүлгін шамды қосу/өшіру батырмасы (15) ☼

- Ауадағы бактерияларды жоюға УК-шамды қосу үшін батырманы (15) түртіңіз. Ультракүлгін шамды қосқан кезде басқару панелінде (5) таңбасы (23) ☼ көрсетіледі.
- УК-шамын өшіру үшін батырманы (15) қайтадан түртіңіз.

Су көлемі жетіспеуінің индикациясы

- Суқоймада (3) су аяқталғанда, басқару панелі дисплейінде (5) жеткіліксіз су таңбасы (19) ⚠ пайда болады, және қызыл түспен жыпылықтайды, содан кейін үш қысқа дыбыс белгісі естіледі, және біраз уақыттан кейін құрылғы автоматты түрде күту режиміне өтеді.

Ескертпе:

- *осы ретте ылғалдылық пен таймердің алдын ала орнатылған мәндері жойылады*
- Желілік баудың ашасын розеткадан шығарыңыз, жоғарғы қақпақты (1) шешіп алыңыз және суқойманы (3) сумен толтырыңыз («Ауа ылғалдағышты пайдалану» бөлімін қараңыз).
- Бұдан әрі пайдалану үшін құрылғыны қосыңыз.

Таймердің жұмыс уақытын орнату батырмасы (17) 🕒

- Осы батырманы дәйектеп түртіп, сіз таймер жұмысының уақытын қадамы 1 сағ. 1-ден 12 сағатқа дейінгі диапазонда орната аласыз. Белгіленген уақыт дисплейде таңбалармен (22) және «ТАЙМЕР/С» көрсетіледі.
- Белгіленген уақытқа жеткенде, құрылғы өшіріледі және күту режиміне өтеді.
- Таймерді өшіру үшін, таңбалар (22) және «ТАЙМЕР/С» дисплейден жойылғанға дейін батырманы (17) дәйектеп түртіңіз.

«Түнгі» режимді қосу/сөндіру батырмасы (16) 🌙

- «Түнгі» режимді қосу үшін ҚБП-дағы (12) батырманы (16) басыңыз. «Түнгі» режимді қосқан кезде басқару панеліндегі дисплейде (5) таңба (24) 🌙 пайда болады, қалған көрсеткіштер бірнеше секунд бойы жыпылықтайды және өшеді.

Ескертпе:

- *Түнгі режимді қосу кезінде салыстырмалы ылғалдылық деңгейі автоматты түрде 65% – ға орнатылады.*
- *Түнгі режим қосылған кезде таймер жұмысын жалғастырады және белгіленген уақытқа жеткенде құрылғы өшеді және күту режиміне өтеді.*
- «Түнгі» режимді өшіру үшін ҚБП-дегі кез келген батырманы екі рет басыңыз.

Сондай-ақ, басқару панелінен (5) түнгі режимді қоса аласыз.

Для включения ночного режима прикоснитесь к кнопке (18) 🌙 панели управления (5) и удерживайте её более 5 секунд. Для отключения «ночного» режима прикоснитесь к любой кнопке два раза.

ТАЗАЛАУ ЖӘНЕ КҮТІМ

ЕСКЕРТУ! Тазалау алдында ылғалдағышты міндетті түрде өшіріңіз және оны электр желісінен ажыратыңыз.

Кермек суды пайдалану салдары жұмыс камерасында (7) және суқоймада (3) минералдық шөгінділердің түзілуіне алып келеді, осының

ҚАЗАҚША

әсері аспап жұмысын нашарлатады. Оған жол бермеу үшін:

- тұрмыстық сүзгіден тазартылған суды, және тұндырылған суды пайдаланыңыз. Егер су құбырының суы кермек болса, оны 1:1 қатынаста дистилденген сумен араластыруға кеңес беріледі. Су өте кермек болған жағдайда оны дистильденген сумен 1:2 қатынаста араластырыңыз немесе тек дистилденген суды ғана пайдаланыңыз.
- Минералдар мөлшері жоғары суды пайдалану ауа ылғалдағыштың жанындағы беткейлерде ақ қақ пайда болуы мүмкін және бұл ылғалдағыштың ақаулығы емес.
- Суқоймадағы (3) суды аптасына екі рет ауыстырыңыз.
- Жұмыс камерасы (7) мен қалтқыны (9) су қоймасын (3) бейтарап жуғыш заттың ерітіндісімен аптасына екі рет жақсылап жуыңыз.
- «Бүріккішті» тазарту үшін оған 5-10 тамшы тазалағыш затты тамызыңыз, шамамен 10-15 минут күтіңіз. «Бүріккіштің» бетінен қақты кетіріңіз, содан кейін жұмыс камерасын (7) бейтарап жуатын құралдың ерітіндісімен жуыңыз.
- Жұмыс камерасын (7) және суқоймасын (3) бірнеше рет шайыңыз. Жұмыс камерасын (7) және қалтқыны (9) жұмсақ шүберекпен сүртіңіз.

- Ылғалдағыш корпусын жұмсақ сәл дымқыл матамен сүртіңіз, содан кейін құрғатып сүртіңіз.
- Ластануына қарай хош иісті майларға арналған контейнерді (4) және полиэстер губкасын шешіп алыңыз және тазалаңыз.

Ескертпелер:

- *Ылғалдағыш корпусын суға немесе басқа да сұйықтықтарға батырмаңыз.*
- *«бүріккішті» және полиэстер губканы тазалау үшін абразивтік тазалайтын құралдар мен еріткіштерді пайдаланбаңыз.*
- *«бүріккішке» арналған тазалағыш зат ретінде, осы жуу құралын қолдану жөніндегі нұсқаулықтағы ұсыныстарды қатаң сақтай отырып, шайнекке арналған қақтан тазартқыш құралын қолдануға болады.*

САҚТАЛУЫ

- Аспапты сақтауға қоймас бұрын, суқоймадағы суды төгіп тастаңыз және жұмыс камерасы (7) мен «бүріккіштің» – құрғақ екеніне көз жеткізіңіз.
- Ылғалдағышты суқоймада (3) және жұмыс камерасында (7) суы бар жағдайда, сақтауға тыйым салынады.
- Ылғалдағышты құрғақ, салқын және балалар мен мүмкіндіктері шектеулі адамдардың қолы жетпейтін жерде сақтаңыз.

АҚАУЛЫҚТАРДЫ ЖОЮ

Ақаулықтар	Ықтимал себептері	Ақаулықтарды жою
«Бу» жоқ	Құрылғы дұрыс қосылмаған	Желілік баудың ашасы розеткаға салынғанын тексеріңіз.
	Құрылғы қосылмаған	Батырманы (13) басып, құрлығыны қосыңыз.
	Суқоймада су жоқ немесе су жеткіліксіз	Суқоймаға (3) жеткілікті мөлшерде су құйыңыз.
Жұмыс уақытындағы бөтен иіс	Алғашқы пайдалану	Құрылғыны электр желісінен ажыратыңыз. Суға арналған суқойманы (3) шешіп алыңыз, қақпақты (1) ашыңыз, суқоймадан суды төгіңіз, суқойманы салқын құрғақ жерге 12 сағатқа қойыңыз.
	Лас немесе тұрып қалған су	Құрылғыны электр желісінен ажыратыңыз, суға арналған суқойманы (3) шешіп алыңыз, қақпақты (1) ашыңыз, суқоймадан суды төгіңіз, суқойманың тазалауын жүргізіңіз («Тазалау және күтім» тарауында сипатталғандай), оған таза су құйыңыз.
Бөтен шуыл	Суға арналған суқойма дұрыс орнатылмаған	Суға арналған суқойманың дұрыс орнатылғанын тексеріңіз.
	Суқоймада су жеткіліксіз	Суқоймаға жеткілікті мөлшерде су құйыңыз.
	Құрылғы түзу емес бетте орналастырылған	Құрылғыны түзу бетке орналастырыңыз.

ЖЕТКІЗІЛІМ ЖИЫНТЫҒЫ

Ылғалдағыш – 1 дн.
 Қашықтықтан басқару пульты – 1 дн.
 (қуаттандыру элементі CR2025 орнатылған)
 Нұсқаулық – 1 дн.

ТЕХНИКАЛЫҚ СИПАТТАМАЛАРЫ

Электр қуаттандыруы: 220-240 В ~ 50/60 Гц
 Номиналдық тұтыну қуаты: 25 Вт
 Суға арналған суқойманың сыйымдылығы: 6,0 л
 Су шығыны: 280 мл/ч ± 10%
 Ылғалдату ауданы: 35 м²-ге дейін

ҚАЙТА ӨНДЕУ



Қоршаған ортаны қорғау мақсатында, аспаптың және қуаттандыру элементтерінің (егер жинақтың құрамына кірсе) қызмет ету мерзімі аяқталғаннан кейін, оларды күнделікті тұрмыстық қалдықтармен бірге тастауға болмайды, аспап пен қуаттандыру элементтерін ары қарай кәдеге асыру үшін мамандандырылған орындарға өткізу керек. Бұйымдарды қайта өңдеу кезінде пайда болатын қалдықтар белгіленген тәртіп бойынша келесі қайта өңделетін міндетті жинауға жатады.

Берілген өнімді қайта өңдеу туралы қосымша ақпаратты алу үшін жергілікті муниципалитетке, тұрмыстық қалдықтарды қайта өңдеу қызметіне немесе берілген өнімді Сіз сатып алған дүкенге хабарласыңыз.

Дайындаушы аспапты жақсарту мақсатында, алдын-ала хабарламай, аспаптың дизайнын, конструкциясы және оның жұмыс қағидатына әсер етпейтін техникалық сипаттарын өзгерту құқығын өзіне қалдырады, соған байланысты нұсқаулық пен бұйымның арасында кейбір айырмашылықтар болуы мүмкін. Егер пайдаланушы осындай сәйкессіздіктерді анықтаса, нұсқаулықтың жаңартылған нұсқасын алу үшін сәйкессіздік туралы info@vitek.ru электрондық поштасына хабарлауыңызды сұраймыз.

Құралдың қызмет ету мерзімі – 3 жыл

Гарантиялық міндеттілігі

Гарантиялық жағдайдағы қаралып жатқан бөлшектер дилерден тек сатып алынған адамға ғана беріледі. Осы гарантиялық міндеттілігіндегі шағымдалған жағдайда төлеген чек немесе квитанциясын көрсетуі қажет.



УКРАЇНЬСКА

ЗВОЛОЖУВАЧ VT-2349







Недостатня вологість у приміщенні негативно відбивається на здоров'ї людини, домашніх тваринах, рослинах та предметах меблів. Рекомендований комфортний рівень відносної вологості повітря у приміщеннях складає від 40% до 60%.

Зволожувач дозволить поліпшити якість повітря у приміщенні.



ОПИС

1. Верхня кришка
2. Сопло для виходу «пари»
3. Резервуар для води
4. Контейнер для ароматичних олій.
5. Панель керування з цифровим дисплеєм
6. Мережевий шнур
7. Робоча камера з ультразвуковим розпилювачем
8. Ультрафіолетова лампа
9. Поплавець (захист від переливання води в робочій камері)
10. Індикатор рівня води
11. Повітропровід
12. Пульс дистанційного керування (ПДК)

Панель керування з цифровим дисплеєм і ПДК

13. Кнопка вмикання/вимикання 
14. Кнопка вибору інтенсивності виходу «пари» 
15. Кнопка вмикання/вимикання УФ-лампи 
16. Кнопка вмикання/вимикання «нічного» режиму 
17. Кнопка встановлення часу роботи таймера 
18. Кнопка встановлення відносної вологості повітря 

Цифровий дисплей

19. Символ недостатньої кількості води 
20. Шкала інтенсивності виходу «пари»
21. Цифрові символи відносної вологості повітря
22. Цифрові символи часу роботи таймера
23. Символ увімкнення УФ-лампи 
24. Символ вмикання нічного режиму 

УВАГА!

Для додаткового захисту доцільно встановити в ланцюзі живлення пристрій захистного вимкнення (ПЗВ) з номінальним струмом спрацьовування, що не перевищує 30 мА; для встановлення ПЗВ зверніться до фахівця.

ЗАПОБІЖНІ ЗАХОДИ

Перед початком експлуатації електроприладу уважно прочитайте це керівництво з експлуатації і збережіть його для використання як довідковий матеріал.

Використовуйте пристрій тільки за його прямим призначенням, як викладено у цьому керівництві. Неправильне поводження з пристроєм може привести до його поломки, спричинення шкоди користувачеві або його майну.

- Перед вмиканням переконайтеся, що напруга електричної мережі відповідає робочій напрузі пристрою.
- Встановлюйте пристрій на рівній, вологостійкій поверхні. Відстань до стін, інших предметів меблів і інтер'єру має бути не менше 30 см.
- Забороняється встановлювати пристрій на підлогові покриття з довгим ворсом.
- Не розміщайте зволожувач у місцях, схильних до дії прямих сонячних променів, високих температур, поблизу комп'ютерів або чутливої електронної техніки.
- Забороняється використовувати пристрій поза приміщеннями.
- Використовуйте лише ті знімні деталі, які входять до комплекту постачання.
- Не вмикайте прилад без води і вимикайте його, як тільки у резервуарі закінчиться вода.
- Не використовуйте газовану або забруднену воду, а також парфумерні добавки.
- Температура використовуємої води не має перевищувати +40°C.
- Не вмикайте пристрій без встановленого резервуара для води.
- Вимикайте пристрій з електромережі перед зняттям резервуара для води.
- Не накривайте пристрій.
- Не закривайте присутні отвори на корпусі пристрою і не допускайте потрапляння у них сторонніх предметів.
- Не занурюйте корпус пристрою, мережний шнур або вилку мережного шнура у воду або будь-які інші рідини.
- Під час роботи пристрою не переміщайте та не нахиляйте його, а також не знімайте резервуар для води.
- Завжди вимикайте пристрій з мережі та виливайте воду з резервуара та робочої камери під час чищення або якщо ви не користуєтесь зволожувачем.
- Перш ніж перенести пристрій в інше місце, вимкніть його з електричної мережі і злийте воду з резервуара для води і робочої

камери. При перенесенні пристрою тримайте його обома руками за корпус.

- Не торкайтеся вилки мережного шнура мокрими руками.
- Регулярно робіть чищення пристрою.
- Якщо ви не користуватиметесь пультом дистанційного управління протягом тривалого періоду часу, необхідно витягнути елемент живлення з батарейного відсіку.
- При установленні елементу живлення строго дотримуйтеся полярності відповідно до позначень.
- Своєчасно замінюйте елемент живлення.
- Не дозволяйте дітям торкатися корпусу пристрою та мережного шнура під час роботи пристрою.
- Цей пристрій не призначений для використання дітьми.
- Пристрій не призначений для використання особами (включаючи дітей) зі зниженими фізичними, сенсорними або розумовими здібностями або при відсутності у них життєвого досвіду або знань, якщо вони не знаходяться під контролем або не проінструктовані щодо використання пристрою особою, відповідальною за їх безпеку.
- Діти мають перебувати під наглядом для недопущення ігор з пристроєм.
- З міркувань безпеки дітей не залишайте поліетиленові пакети, що використовуються як упаковка, без нагляду.

Увага! Не дозволяйте дітям грати з поліетиленовими пакетами або пакувальної плівкою.

Небезпека задушення!

- Вимикаючи пристрій з електромережі, ніколи не смикайте за мережний шнур, візьміться за мережну вилку і акуратно витягніть її з електричної розетки.
- Не використовуйте пристрій, якщо є пошкодження мережного шнура або вилки мережного шнура, якщо пристрій працює з перебоями, а також після його падіння.
- Забороняється самостійно ремонтувати пристрій. Не розбирайте пристрій самостійно, при виникненні будь-яких несправностей, а також після падіння пристрою вимкніть його з електричної розетки та зверніться до будь-якого авторизованого (уповноваженого) сервісного центру за контактними адресами, вказаними у гарантійному талоні та на сайті www.vitek.ru.
- Перевозьте пристрій лише у заводській упаковці.
- Зберігайте пристрій у місцях, недоступних для дітей і людей з обмеженими можливостями.

ЦЕЙ ПРИСТРІЙ ПРИЗНАЧЕНИЙ ДЛЯ ВИКОРИСТАННЯ ЛИШЕ У ПОБУТОВИХ УМОВАХ. ЗАБОРОНЯЄТЬСЯ КОМЕРЦІЙНЕ ВИКОРИСТАННЯ ТА ВИКОРИСТАННЯ ПРИСТРОЮ У ВИРОБНИЧИХ ЗОНАХ ТА РОБОЧИХ ПРИМІЩЕННЯХ.

ПЕРЕД ПЕРШИМ ВИКОРИСТАННЯМ

Після транспортування або зберігання пристрою при зниженій температурі необхідно витримати його при кімнатній температурі не менше трьох годин.

Всередині зволожувача можуть знаходитися сліди води – це нормальне явище, оскільки пристрій проходив контроль якості.

- Розпакуйте зволожувач, видаліть пакувальні матеріали та будь-які рекламні наклейки, що заважають роботі пристрою. Огляньте пристрій на предмет пошкоджень. Якщо є пошкодження, не вмикайте зволожувач.
- Перед увімкненням у мережу переконайтеся, що напруга електричної мережі відповідає робочій напрузі пристрою.
- Пристрій призначений для роботи в мережі змінного струму з частотою 50 Гц або 60 Гц, для роботи пристрою при потрібній номінальній частоті ніяке налаштування не потребується.

Примітки:

- використовуйте зволожувач при температурі у приміщенні від +10°C до +40°C та відносній вологості менше 80%.
- Температура використовуваної води не має бути вище +40°C.

Установлення елементів живлення в пульт дистанційного керування (ПДК)

- Відкрийте кришку батарейного відсіку ПДК і установіть елемент живлення CR2025, строго дотримуючись полярності.
- Установіть кришку батарейного відсіку на місце.

Примітка:

- пристрій поставляється з встановленим елементом живлення у ПДК. Якщо є ізолювальна прокладка у батарейному відсіку ПДК, вийміть прокладку.

Заміна елементу живлення

- Відкрийте кришку батарейного відсіку, витягніть елемент живлення, установіть новий елемент живлення, строго дотримуючись полярності, потім закрийте кришку батарейного відсіку.

УКРАЇНЬСКА

ВИКОРИСТАННЯ ЗВОЛОЖУВАЧА ПОВІТРЯ

Примітки:

- кнопки вибору та установлення режимів роботи на панелі керування, на відміну від ПДК, сенсорні, для увімкнення потрібного режиму роботи кнопки досить торкнутися, кожне торкання активної кнопки супроводжується звуковим сигналом.
- для зручності заливки води резервуар для води (3) має знімну верхню кришку (1).
- для зняття кришки (1) потягніть вгору за виступ розташований в задній її частині.
- Зніміть верхню кришку (1).
- Наповніть резервуар (3) необхідною кількістю води.

Увага!

Максимальна місткість резервуара для води 6 л. Щоб уникнути переливання не перевищуйте встановлене виробником значення!

- Установіть кришку (1) на місце.
- Почекайте деякий час, поки робоча камера (7) заповниться водою.
- Якщо ви хочете використовувати функцію ароматизації, витягніть контейнер для ароматичних олій (4), крапніть на поліестерову губку кілька крапель водорозчинної ароматичної олії і встановіть контейнер (4) на місце.

Примітки:

- використовуйте тільки водорозчинні ароматичні олії.
- якщо ви не плануєте використовувати функцію ароматизації, витягніть поліестерову губку з контейнера (4), промийте її та установіть на місце.
- Вставте вилку мережевого шнура в електричну розетку, при цьому прозвучить звуковий сигнал, і пристрій перейде до режиму очікування.
- Увімкніть пристрій, торкнувшись кнопки вмикання/вимикання (13), при цьому пролунає звуковий сигнал, пристрій увімкнеться на максимальній інтенсивності виходу «пари». При цьому на дисплеї панелі керування (5) відобразатимуться цифрові символи поточного значення відносної вологості повітря навколишнього середовища (21), символи «%RH», а також шкала інтенсивності виходу «пари» (20).

Символи «%RH» при цьому горітимуть постійно.

- Ви можете регулювати напрямок виходу «пари», повертаючи сопло (2) в різних напрямках.
- Для вимикання зволожувача, повторно торкніться кнопки (13), всі символи на дис-

плеї згаснуть, і пристрій перейде в режим очікування.

- Витягніть вилку мережевого шнура з електричної розетки.

Примітки:

- показання рівня вологості можуть трохи відрізнятися від показань іншого гігрометра.
- показання рівня вологості залежать від температури повітря в приміщенні.
- протягні або інші повітряні потоки можуть значно впливати на показання вологості та температури повітря в приміщенні.

КНОПКИ КЕРУВАННЯ РЕЖИМАМИ РОБОТИ

Кнопка вмикання/вимикання (13)

- Торкніться кнопки (13) для увімкнення пристрою, для вимкнення пристрою торкніться кнопки (13) ще раз.

Кнопка інтенсивності виходу «пари» (14)



- Послідовно торкаючись до кнопки (14), Ви можете вибрати три рівня інтенсивності виходу «пари»:
 - низький рівень,
 - середній рівень,
 - високий рівень.

Вибраний рівень інтенсивності виходу «пари» відображається на шкалі (20).

Кнопка встановлення відносної вологості повітря (18)

Відносна вологість – це відношення масової частки водяної пари в повітрі до максимально можливої при даній температурі, відносна вологість вимірюється у відсотках та позначається, наприклад, «45%».

Атмосферне повітря завжди містить водяну пару, процент якої залежить від метеорологічних умов, чим вище температура, тим більше повітря утримує водяної пари. Коли холодне повітря нагрівається до комфортної температури узимку, відносний процент водяної пари падає, це і є відносна вологість.

Для підтримання комфортних умов у приміщенні необхідно штучне додання води або водяної пари в навколишнє повітря – для цього і необхідний зволожувач повітря.

Комфортна відносна вологість для людини – «45-65%»; у профілактичних та лікувальних цілях – «40-55%»; для меблів, музичних інструментів та бібліотек рекомендується підтримувати відносну вологість повітря «40-60%».

- Увімкніть зволожувач та установіть необхідний рівень інтенсивності виходу «пари».
- Послідовно торкаючись кнопки (18), виберіть бажаний рівень відносної вологості у діапазоні від 40% до 90% з кроком в 5%, вологість при цьому відобразиться на дисплеї панелі керування (5) цифровими символами (21). Після вибору бажаного рівня почекайте якийсь час, пристрій автоматично перейде в режим підтримки встановленого значення вологості, **символи «%RH» при цьому будуть постійно блимати**, а на дисплеї з'явиться поточне значення відносної вологості повітря навколишнього середовища.
- При досягненні встановленого рівня відносної вологості подача пари вимкнеться, при зменшенні рівня відносної вологості повітря подача пари увімкнеться.

Контроль встановленого значення рівня вологості

- Для контролю встановленого значення рівня вологості торкніться кнопки (18) один раз, при цьому на цифровому дисплеї миготливими символами (21) відобразиться встановлене значення вибраного рівня, а через деякий час дисплей автоматично перейде в режим відображення відносної вологості повітря навколишнього середовища.

Примітка:

- постійно блимаючі символи «%RH» означають, що прилад знаходиться в режимі підтримки встановленого значення рівня вологості.

Кнопка вмикання / вимикання ультрафіолетової лампи (15) ☼

- Торкніться кнопки (15), щоб увімкнути УФ-лампу для знищення бактерій у повітрі. При вмиканні ультрафіолетової лампи на дисплеї панелі керування (5) відобразиться символ (23) ☼.
- Для вимкнення УФ-лампи доторкніться до кнопки (15) ще раз.

Індикація недостатньої кількості води

- Коли в резервуарі (3) закінчиться вода, на дисплеї панелі керування (5) з'явиться символ недостатньої кількості води (19) ⚠ і блиматиме червоним кольором, потім прозвучать три коротких звукових сигнали, і через деякий час пристрій автоматично перейде в режим очікування.

Примітка:

- попередньо встановлені значення рівня вологості та таймера при цьому будуть скинуті
- Витягніть вилку мережевого шнура з розетки, зніміть верхню кришку (1) і наповніть резервуар (3) водою (див. Розділ «Використання зволожувача повітря»).
- Увімкніть пристрій для подальшої експлуатації.

Кнопка встановлення часу роботи таймера (17) ⌚

- Послідовно торкаючись даної кнопки, ви можете встановити час роботи таймера в діапазоні від 1 до 12 годин з кроком 1 година. Встановлений час відобразиться на дисплеї символами (22) та «ТАЙМЕР/ГОД».
- Після досягнення встановленого часу пристрій вимкнеться і перейде в режим очікування.
- Для вимкнення таймера послідовно торкайтеся кнопки (17), поки символи (22) та «ТАЙМЕР/ГОД» на дисплеї не зникнуть.

Кнопка вмикання/вимикання «нічного» режиму (16) ☾

- Натисніть кнопку (16) на ПДК (12), щоб увімкнути «нічний» режим. При вмиканні «нічного» режиму на дисплеї панелі керування (5) з'явиться символ (24) ☾ і інші свідчення на дисплеї блиматимуть протягом кількох секунд і згаснуть.

Примітка:

- При вмиканні нічного режиму рівень відносної вологості автоматично встановиться на 65%.
- При вмиканні нічного режиму таймер продовжує працювати і після досягнення встановленого часу пристрій вимкнеться і перейде в режим очікування.
- Для вимкнення «нічного» режиму натисніть будь-яку кнопку на ПДК два рази.

Ви також можете ввімкнути нічний режим з панелі керування (5).

Для вмикання нічного режиму доторкніться до кнопки (18) ⌚ панелі керування (5) і утримуйте її більше 5 секунд. Для вимикання «нічного» режиму доторкніться до будь-якої кнопки два рази.

ЧИЩЕННЯ ТА ДОГЛЯД

ПОПЕРЕДЖЕННЯ! Обов'язково вимикайте зволожувач та вимикайте його з електромережі перед чищенням.

УКРАЇНЬСКА

Тверда вода викликає з'явлення мінеральних відкладень у робочій камері (7) та в резервуарі (3), що призводить до погіршення роботи пристрою. Щоб уникнути цього:

- використовуйте воду, яка пройшла очищення побутовим фільтром, та відстояну воду. Якщо водопровідна вода тверда, то рекомендується змішувати її з дистильованою водою у співвідношенні 1:1. При дуже твердій воді змішуйте її з дистильованою водою у співвідношенні 1:2 або використовуйте тільки дистильовану воду.
- Використання води з високим вмістом мінералів може призвести до утворення білого нальоту на поверхнях поблизу зволожувача повітря, і це не є дефектом зволожувача.
- Міняйте воду в резервуарі (3) двічі на тиждень.
- Ретельно промивайте робочу камеру (7), поплавець (9) та резервуар (3) розчином нейтрального мийного засобу двічі на тиждень.
- Для очищення «розпилювача» крапніть на нього 5-10 крапель очищувального засобу, почекайте приблизно 10-15 хвилин. Видаліть наліт з поверхні «розпилювача», після чого промийте робочу камеру (7) розчином нейтрального мийного засобу.

- Сполосіть декілька разів робочу камеру (7) та резервуар (3). Протріть робочу камеру (7) і поплавець (9) м'якою тканиною.
- Корпус зволожувача протирайте м'якою, злегка вологою тканиною, після чого витріть насухо.
- У міру забруднення знімайте і очищуйте контейнер для ароматичних олій (4) і поліестерову губку.

Примітки:

- не занурюйте корпус зволожувача в воду або у будь-які інші рідини.
- не використовуйте для чищення «розпилювача» та поліестерової губки абразивні очищувальні засоби та розчинники.
- як очищувальний засіб для «розпилювача» можна використовувати засіб для видалення накипу в чайниках, строго дотримуючись рекомендації в інструкції щодо використання даного засобу.

ЗБЕРІГАННЯ

- Перш ніж забрати пристрій на зберігання, злийте воду з резервуара та переконайтеся, що робоча камера (7) та «розпилювач» – сухі.
- Забороняється зберігати зволожувач, якщо є вода в резервуарі (3) або у робочій камері (7).
- Зберігайте зволожувач у сухому прохолодному місці, недоступному для дітей та людей з обмеженими можливостями.

УСУНЕННЯ НЕСПРАВНОСТЕЙ

Несправність	Можливі причини	Усування несправностей
Немає «пари»	Неправильне підмикання пристрою	Перевірте, чи вставлена вилка мережевого шнура в розетку.
	Пристрій не увімкнений	Увімкніть пристрій, натиснувши кнопку (13).
	Немає води або недостатньо води в резервуарі	Залийте в резервуар (3) достатню кількість води.
Сторонній запах під час роботи	Перше використання	Вимкніть пристрій з електромережі. Зніміть резервуар для води (3), відкрийте кришку (1), злийте воду з резервуара, помістіть резервуар у прохолодне сухе місце на 12 годин.
	Брудна або застоюна вода	Вимкніть пристрій з електромережі, зніміть резервуар для води (3), відкрийте кришку (1), злийте воду з резервуара, проведіть чистку резервуара (як описано у розділі «Чищення та догляд»), залийте у нього чисту воду.

Несправність	Можливі причини	Усунення несправностей
Сторонній шум	Неправильно встановлений резервуар для води	Перевірте правильність установлення резервуара для води.
	Недостатньо води в резервуарі	Залийте в резервуар достатню кількість води.
	Пристрій розміщений на нерівній поверхні	Розмістіть пристрій на рівній стійкій поверхні.

КОМПЛЕКТ ПОСТАЧАННЯ

Зволожувач – 1 шт.
 Пульт дистанційного керування – 1 шт.
 (елемент живлення CR2025 встановлений)
 Інструкція – 1 шт.

ТЕХНІЧНІ ХАРАКТЕРИСТИКИ

Електроживлення: 220-240 В ~ 50/60 Гц
 Номінальна споживана потужність: 25 Вт
 Місткість резервуара для води: 6,0 л
 Витрата води: 280 мл/год ± 10%
 Площа зволоження: до 35 м²

УТИЛІЗАЦІЯ



Для захисту навколишнього середовища після закінчення терміну служби пристрою та елементів живлення (якщо входять до комплекту) не викидайте їх разом зі звичайними побутовими відходами, передайте пристрій та елементи живлення у спеціалізовані пункти для подальшої утилізації.

Відходи, що утворюються при утилізації виробів, підлягають обов'язковому збору з подальшою утилізацією установленим порядком. Для отримання додаткової інформації про утилізацію даного продукту зверніться до

місцевого муніципалітету, служби утилізації побутових відходів або до крамниці, де Ви придбали цей продукт.

Виробник зберігає за собою право змінювати дизайн, конструкцію та технічні характеристики, які не впливають на загальні принципи роботи пристрою, без попереднього повідомлення, через що між інструкцією та виробом можуть спостерігатися незначні відмінності. Якщо користувач виявив такі невідповідності, просимо повідомити про це по електронній пошті info@vitek.ru для отримання оновленої версії інструкції.

Термін служби пристрою – 3 років

Гарантія

Докладні умови гарантії можна отримати в дилера, що продав дану апаратуру. При пред'явленні будь-якої претензії протягом терміну дії даної гарантії варто пред'явити чек або квитанцію про покупку.

CE Даний продукт відповідає вимогам Директиви 2014/30/ЄС щодо електромагнітної сумісності та Директиви 2014/35/ЄС щодо низьковольтного обладнання.

НЫМДАТКЫЧ VT-2349







Имараттын ичиндеги төмөндөгөн нымдуулук адамдын, үй жаныбарлардын ден соолугуна, өсүмдүктөрдүн, эмеректин абалына негативдүү таасирин эткизет. Имараттын ичиндеги рекомандацияланган жайлуу абанын салыштырмалуу нымдуулугунун деңгээли 40%–60% түзөт.

Нымдаткыч имараттын ичиндеги абанын сапатын өзгөртүү мүмкүнчүлүгүн берет.



СЫПАТТАМА

1. Жогорку капкак
2. «Буу» чыгуучу чоргосу
3. Суу куюлуучу чукур
4. Жыттуу майлар үчүн контейнери.
5. Санариптик дисплей менен башкаруу тактасы
6. Тармактык шнуру
7. Ультра үндүк сепкичи бар иштөө камерасы
8. Ультрафиолет лампасы
9. Калкыгыч (жумушчу камерадагы суунун ташып кетүүсүнөн коргоо)
10. Суу деңгээлинин билдиргичи
11. Аба киргизгич
12. Аралыктан башкаруу пульту (АБП)

Санариптик дисплей жана АБП менен башкаруу тактасы

13. Өчүрүү/иштетүү баскычы 
14. «Буу» чыгуунун интенсивдүүлүгүн тандоо баскычы 
15. УФ-лампасынын күйгүзүү/өчүрүү баскычы 
16. «Түнкү» шарттамын өчүрүү/иштетүү баскычы 
17. Таймердин иштөө мөөнөтүн орнотуу баскычы 
18. Абанын салыштырмалуу нымдуулугун орнотуу баскычы 

Санариптик дисплей

19. Суунун жетишсиз санынын символу 
20. «Буу» чыгуунун интенсивдүүлүгүнүн шкаласы
21. Абанын салыштырмалуу нымдуулугунун санариптик символдору
22. Таймердин иштөө мөөнөтүнүн санариптик символдору
23. УФ-лампасынын күйгүзүү символу 
24. Түнкү шарттамын күйгүзүү символу 

КӨНҮЛ БУРУҢУЗДАР!

Кошумча коргонуу үчүн электр тармагында потенциалдуу иштеткен тогу 30 мА ашырбаган коргоп өчүрүүчү аспабын орнотулушу максатка ылайыктуу. Аспапты орнотуу үчүн адиске кайрылыңыз.

КООПСУЗДУК ЧАРАЛАРЫ

Электр шайманды пайдалануудан мурун колдонмону көңүл коюп окуп-үйрөнүп, маалымат катары сактап алыңыз.

Шайманды тике дайындоо боюнча гана, суул колдонмодо жазылганга ылайыктуу колдонуңуз. Шайманды туура эмес пайдалануу анын бузулуусуна, колдонуучуга же колдонуучунун мүлкүнө зыян келтирүүгө алып келиши мүмкүн.

- Шайманды биринчи жолу иштеткенден мурун шаймандын иштөөчү чыңалуусу электр тармагынын чыңалуусуна ылайык болгонун текшерип алыңыз.
- Шайманды тегиз суу өткөзбөс беттин үстүнө коюңуз. Шайман менен дубалдардын, эмерек жана интерьер буюмдарынын аралыгы 30 см. кем эмес болуу зарыл.
- Шайманды тугу узун жертамадагы килемдердин үстүнө коюуга тыюу салынат.
- Нымдаткычты тике күн нурунун, жогорку температуралардын таасири бар жерлерге, комьютер же сезгич электрондук аспаптардын жанында жайгашпаңыз.
- Шайманды имараттардын сыртында колдонууга тыюу салынат.
- Жыйынтыгына кирген гана чечилүүчү бөлүктөрүн колдонуңуз.
- Шайманды суусыз иштетпеңиз, резервуарда суу түгөнгөн болсо, шайманды токтоосуз өчүрүңүз.
- Газдалган же кирделген сууну жана парфюмерия кошумчаларын колдонбоңуз.
- Колдонулган суунун температурасы +40°C ашпашы керек.
- Суу куюлуучу резервуары орнотулбаган шайманды иштетпеңиз.
- Суу куюлуучу резервуарды чечүүнүн алдында шайманды электр тармагынан ажыратыңыз.
- Шаймандын үстүн жаппаңыз.
- Шаймандын корпусундагы тешиктерди жаппай, аларга башка буюмдар түшүүсүнө жол бербейсиз.
- Шаймандын корпусун, электр шнурун же кубаттуучу сайгычын сууга же башка суюктуктарга салбаңыз.
- Шайман иштеген турган мезгилинде аны жылдырбай, эңкейтпеңиз да суу куюлуучу резервуарын чечпеңиз.
- Нымдаткычты тазалоонун алдында же көпкө чейин колдонбогон учурда шайманды электр тармагынан милдеттүү түрдө ажыратып, резервуарындагы жана иштөө камерасындагы сууну төгүңүз.
- Шайманды башка жерге ташуунун алдында аны электр тармагынан ажыратып, резервуарындагы жана иштөө камерасындагы сууну төгүңүз. Шайманды ташыганда, эки колуңуз менен корпусун кармап көтөрүңүз.
- Кубаттуучу вилкасын суу колуңуз менен тийбеңиз.
- Шайманды мезгилдүү түрдө тазалап туруңуз.
- Аралыктан башкаруу пульттун көп убакытка чейин колдонбой турсаңыз, Кубаттандыруу элементин батарея өтсегинен чыгаруу зарыл.

- Кубаттандыруу элементин орноткондо белгилерине ылайыктуу полярдуулугун сактаңыз.
- Кубаттандыруу элементин убактылуу түрдө алмаштырыңыз.
- Шайман иштеп турган учурда балдарга шаймандын корпусун жана электр шнурун тийүүгө уруксат бербейсиз.
- Бул шайман балдар колдонгону үчүн арналган эмес.
- Бул шайман дене күчү, сезими же акыл-эси жагынан жөндөмдүүлүгү чектелген (ошонун ичинде балдар да) адамдар же колдонуу боюнча тажрыйбасы же билими жок болгон адамдар, эгерде алардын коопсуздугуна жооптуу адам аларды көзөмөлдөп же нускамалоо болбосо колдонуу үчүн ылайыкташтырылган эмес.
- Балдар түзмөк менен ойногонго жол бербегени үчүн аларга көз салуу зарыл.
- Балдардын коопсуздугу үчүн таңгак катары колдонулган полиэтилен баштыктарды кароосуз таштабаңыз.

Көңүл буруңуздар! Полиэтилен баштыктар же таңгак пленкасы менен ойногонго балдарга уруксат бербейсиз! **Тумчуктуруунун коркунучу бар!**

- Шайманды электр тармагынан сурганда шнурду кармап эч качан тартпаңыз, сайгычын кармап, акырын розеткасынан чыгарыңыз.
- Электр шнурунун, кубаттуучу сайгычынын бузулуулары бар болсо, шайман иштеп-иштебей турса же кулап түшсө аны иштетпеңиз.
- Шайманды өз алдынча оңдогонго тыюу салынат. Шайманды оз алдынча ажыратпай, ар кыл бузулуулар пайда болгон же шайман кулап түшкөн учурларда аны розеткадан суруп, кепилдик талонундагы же www.vitek.ru сайтындагы тизмесине кирген автордоштурулган (ыйгарым укуктуу) тейлөө борборунан кайрылыңыз.
- Шайманды заводдук таңгагында гана транспорттоо зарыл.
- Шайманды балдар жана жөндөмдүүлүгү төмөн болгон адамдар жетпеген кургак салкын жеринде сактаңыз.

БУЛ ТҮЗМӨК ТУРМУШ-ТУРУКТУУ ШАРТТАРДА КОЛДОНГОНУ ҮЧҮН ГАНА АРНАЛГАН. ШАЙМАНДЫ КОММЕРЦИЯЛЫК ПАЙДАЛАНУУГА ЖАНА ӨНДҮРҮШ ЗОНАЛАРДА ЖАНА ЖУМУШЧУ ИМАРАТТАРДА ТҮЗМӨКТҮ ИШТЕТҮҮГӨ ТЫЮУ САЛЫНАТ.

БИРИНЧИ ЖОЛУ КОЛДОНООРДУН АЛДЫНДА
Түзмөктү төмөн температурада ташылган же сакталган болсо, бөлмөнүн температурасында кеминде үч саат кармап туруп, анан иштетүү керек.

Нымдаткычтын ичинде суунун тактары болгону мүмкүн – бул нормалдуу көрүнүш, себеби шайман сыпат контролдон өткөн.

- Нымдаткычты таңгактан чыгарып, таңгак материалдарын жана анын иштөөсүнө тоскоолдук кылган ар кандай жарнамалык чаптамаларды сыйрып алыңыз. Анын бүтүндүгүн текшерип алыңыз. Бузулуулары бар болсо, нымдаткычты иштетпеңиз.
- Электр тармагына кошуунун алдында электр тармагынын чыңалуусу шаймандын иштөө чыңалуусуна ылайык болгонун текшерип алыңыз.
- Түзмөк ылдамдыгы 50 Гц же 60 Гц болгон алмашма ток тармагында иштөөгө арналган, зарыл болгон ылдамдыгында иштегени үчүн эч кошумча жөндөөнүн зарылдыгы жок.

Эскертүү:

- *нымдаткычты температурасы +10°C-тан +40°C-ка чейин жана салыштырмалуу нымдуулугу 80%-тен кем болгон имараттарда колдонуңуз.*
- *колдонгон суунун температурасы +40°C ашык болбоо зарыл.*

Аралыктан башкаруу пультуна (АБП) кубаттандыруу элементин орнотуу

- Пульттун батарея отсегинин капкагын ачып CR2025 кубаттандыруу элементин полярдуулугун сактап орнотуңуз.
- Батарея отсегин капкагын ордуна коюңуз.

Эскертүү:

- *шайман аралыктан башкаруу пультунда кубаттандыруу элементи орнотулуп сатылышы мүмкүн. Аралыктан башкаруу пультунун батарея бөлүгүндө изоляциялоо төшөмөсү бар болсо, төшөмөнү чыгарыңыз.*

Азыктандыруу элементин алмаштыруу

- Батарея отсегин капкагын ачып, кубаттандыруу элементин чыгарып, жаңы кубаттандыруу элементин полярдуулугун сактап орнотуңуз, андан кийин батарея отсегинин капкагын жабыңыз.

АБА НЫМДАТКЫЧТЫН КОЛДОНУУ ЭРЕЖЕЛЕРИ **Эскертүү:**

- *башкаруу тактасындагы шарттамды тандоо жана коюу баскычтары, АБП айырмаланып, керектүү иштөө шарттамын күйгүзүү үчүн баскычка тийсеңиз гана жетиштүү, активдүү баскычты тийгенди ар дайым үн белгиси менен коштолот.*
- *суу куюунун ыңгайлуулугу үчүн суу резервуарынын (3) чечилүүчү жогорку капкагы (1) бар.*
- *капкакты (1) чечиш үчүн, анын арткы бөлүгүндөгү уруктуу кармап жогору тартыңыз.*
- *Жогорку капкакты (1) чечиңиз.*
- *Чукурду (3) суунун керектүү көлөмү менен толтуруңуз.*

КЫРГЫЗ

Көңүл буруңуз!

Суу үчүн чукурдун максималдуу көлөмү 6 литр. Ташып кетүүсүн болтурбоо үчүн өндүрүүчү койгон мааниден ашпаңыз.

- Капкакты (1) ордуна коюңуз.
- Иштөө камерасы (7) суу менен толтурулганга чейин бир аз күтүңүз.
- Эгерде сиз жыпар жыттандыруу функцияларын пайдалануу каласаңыз, жыпар жыттуу майлардын (4) контейнерин чыгарыңыз, полиэстер губкага сууда ээригич жыпар жыттуу майлардын бир нече тамчыларын тамчылатыңыз жана контейнерди (4) ордуна орнотуңуз.

Эскертүү:

- сууда эритүүчү жыттуу майларды гана колдонуңуз.
- жыпар жыттандыруу функциясын колдонбосоңуз, контейнерден (4) полиэстер губканы чыгарып, жууп жана ордуна коюңуз.
- Кубаттагыч сайгычын электр розеткасына сайыңыз, ошондо үн белгиси чыгып жана түзмөк күтүү шарттамына өтөт.
- Түзмөктү күйгүзүү/өчүрүү баскычына (13) тийип күйгүзүңүз, мында үн белгиси чыгат, түзмөк «буунун» эң чоң интенсивдүүлүгүндө иштейт. Бул учурда башкаруу тактасынын дисплейинде (5) айлана чөйрөнүн салыштырмалуу нымдуулугунун (21) учурдагы маанилеринин сан ариптик символдору, «%RH» символдору, ошондой эле «буу» чыгуунун интенсивдүүлүгүнүн шкаласы (20) көрсөтүлөт. **Символдор «%RH» мында дайыма күйүп турат.**
- Сиз «буу» чыгуучу тарабындагы чоргосун (2) ар кайсы жака бурап жөндөсөңүз болот.
- Нымдаткычты өчүрүү үчүн, кайрадан баскычка (13) тийиңиз, дисплейдеги бардык символдор өчөт жана түзмөк күтүү шарттамына өтөт.
- Тармактык шнурдун айрысын розеткадан сууруңуз.

Эскертүү:

- нымдуулук деңгээлдин көрсөткүчтөрү башка гигрометрдин көрсөткүчтөрүнөн бир аз айырмаланышы мүмкүн.
- нымдуулук деңгээлинин көрсөткүчтөрү имараттагы температурасынан байланышкан.
- өтмө шамал же башка аба агымдары имараттагы абанын нымдуулугу жана температурасынын көрсөткүчтөрүнө чоң таасир этет.

ИШТӨӨ ШАРТТАМДАРЫН БАШКАРУУ БАСКЫЧТАРЫ

Иштетүү/өчүрүү баскычы (13)

- Баскычты (13) тийип, түзмөктү иштетиңиз, түзмөктү өчүрүү үчүн баскычка (13) кайрадан тийиңиз.

«Буу» чыгуу интенсивдүүлүгүнүн баскычы (14)

- Баскычка ырааттуу түрдө тийип, Сиз «буу» чыгуу интенсивдүүлүгүнүн үч деңгээлин тандай аласыз:
 - төмөн деңгээл,
 - орто деңгээл,
 - жогорку деңгээл.

«Буу» чыгуу интенсивдүүлүгүнүн тандалган деңгээли шкалада (20) көрсөтүлөт.

Абанын салыштырмалуу нымдуулугун орнотуу баскычы (18)

Салыштырмалуу нымдуулук бул абадагы суу буунун массалык бөлүгү кезектеги температура шарттарында мүмкүн болгон максималдуу нымдуулугунун ара катышы, салыштырмалуу нымдуулук проценттерде өлчөнүп, мисалы, «45%» деп жазылат. Атмосфералык абада ар дайым суу буусу бар, анын проценти метрологиялык шарттарга байланыштуу, температурасы жогору болгон аба көп суу бууну тутат. Муздак аба кышында ыңгайлуу температурага чейин жылыганда, суу буунун салыштырмалуу проценти азаят, ушул салыштырмалуу нымдуулук деп аталат.

Имараттагы ыңгайлуу шартты сактоо үчүн айланадагы абага суу же суу бууну кошуу зарыл - ошол үчүн аба нымдаткыч керек.

Адам үчүн ыңгайлуу салыштырмалуу нымдуулук «45-65%»; профилактикалык жана дарылоо максаттары үчүн «40-55%»; эмерек, музыкалык куралдар жана китепканалар үчүн салыштырмалуу нымдуулукту «40-60%» деңгээлинде сактоо рекомендацияланат.

- Аба нымдаткычты иштетип, «буу» чыгуунун интенсивдүүлүгүнүн керектүү деңгээлин коюңуз.
- Баскычка (18) ырааттуу түрдө тийип, нымдуулуктун каалаган деңгээлин 40%дан 90%чейинки диапазондо, 5% кадамы менен тандаңыз, нымдуулук мында башкаруу тактасынын (5) дисплейинде санариптик символдор (21) менен көрсөтүлөт. Каалаган деңгээлди тандагандан кийин бир нече убакыт күтүп туруңуз, түзмөк автоматтык түрдө нымдуулуктун белгиленген маанисин сактоо шарттамына өтөт, **символдор- «%RH» бул учурда дайыма бүлбүлдөп турат**, ал эми дисплейде айлана чөйрө абасынын салыштырмалуу нымдуулугунун учурдагы мааниси көрсөтүлөт.
- Салыштырмалуу нымдуулук коюлган деңгээлине жеткенде «буу» берүү өчөт, абанын салыштырмалуу нымдуулугунун деңгээлин төмөндөткөндө «буу» берүү иштеп баштайт.

Нымдуулук деңгээлинин белгиленген маанисин көзөмөлдөө

- Нымдуулук деңгээлинин белгиленген маанисин көзөмөлдөө үчүн баскычка (18) бир жолу тийиңиз, бул учурда санариптик дисплейде

бүлбүлдөгөн символдор (21) менен тандалып алынган деңгээлдин белгиленген мааниси көрсөтүлөт, ал эми бир нече убакыттан кийин айлана чөйрө абасынын салыштырмалуу нымдуулугунун учурдагы мааниси көрсөтүлөт.

Эскертүү:

- дайыма бүлбүлдөп турган «%RH» символдору, шайман нымдуулуктун белгиленген маанисин сактоо шарттамында тургандыгын билгизет.

Ультрафиолет лампасынын (15) күйгүзүү/ өчүрүү баскычы ☼

- Абадагы бактерияларды жок кылууға УФ-лампасын иштетүү үчүн, баскычка (15) тийиңиз. Ультрафиолет лампасын күйгүзгөндө башкаруу тактасынын (5) дисплейинде символ (23) ☼ көрсөтүлөт.
- УФ-лампасын өчүрүү үчүн баскычка (15) дагы бир жолу тийиңиз.

Суу аз болгондун индикатору

- Чукурда (3) суу бүткөндө башкаруу тактасынын дисплейинде (5) суу жетишсиздигинин символу (19) пайда болот ☹ жана кызыл түстө бүлбүлдөйт, бир аз убакыттан кийин түзмөк, автоматтык түрдө күтүү шарттамына өтөт.

Эскертүү:

- нымдуулуктун жана таймердин белгиленген маанилери бул учурда алдын ала баштапкыга келтирилет
- Айры тешиктен тармактык боонун айрысын чыгарып, жогорку капкагын (1) алыңыз жана чукурду суу (3) менен толтуруңуз («Аба нымданткычты пайдалануу» бөлүмүн кара).
- Шайманды кайрадан иштетиңиз.

Таймердин иштөө мөөнөтүн коюу баскычы (17) ⌚

- Ушул баскычка ырааттуу түрдө тийүү менен, сиз таймердин иштөө убакытын 1 ден 12 саатка чейинки диапазондо 1 саат кадамы менен орното аласыз. Белгиленген убакыт дисплейде символдор (22) жана «ТАЙМЕР/С» менен көрсөтүлөт.
- Белгиленген убакытка жеткенде түзмөк өчөт жана күтүү шарттамына өтөт.
- Таймерди өчүрүү үчүн, дисплейдеги «ТАЙМЕР/С» символдор (22) жок болгонго чейин ыраттуу түрдө баскычка (17) тийиңиз.

«Түнкү» шарттамын иштетүү/өчүрүү баскычы (16) 🌙

- «Түнкү» шарттамы күйгүзүү үчүн, АБТдагы (12) баскычты (16) басыңыз. «Түнкү» шарттамы күйгүзүүдө башкаруу тактасынын дисплейинде (5) 🌙 символу (24) пайда болот, дисплейдеги калган көрсөткүчтөр бир нече секунд ичинде бүлбүлдөйт жана өчөт.

Эскертүү:

- Түнкү шарттамы күйгүзгөндө салыштырмалуу нымдуулук деңгээли 65%га автоматтык түрдө орнотулат.
- Түнкү шарттамы күйгүзгөндө таймер иштөөнү улантат жана белгиленген убакытка жеткенде өчөт жана күтүү шарттамына өтөт.
- «Түнкү» шарттамы өчүрүү үчүн АБПнын каалаган баскычын эки жолу басыңыз.

Сиз ошондой эле башкаруу тактасынан (5) түнкү шарттамы иштете аласыз.

Түнкү шарттамы күйгүзүү үчүн башкаруу тактасынын (5) баскычына (18) ☾ тийиңиз жана аны 5 секунддан көбүрөөк кармап туруңуз. «Түнкү» шарттамы өчүрүү үчүн каалаган баскычка эки жолу тийиңиз. «Түнкү» шарттамы өчүрүү үчүн каалаган баскычка эки жолу тийиңиз.

ТАЗАЛОО ЖАНА ТЕЙЛӨӨ

ЭСКЕРТҮҮ! Тазалоонун алдында ар дайым шайманды өчүрүп, электр тармагынан чыгарыңыз.

Катуу суу иштөө камерасында (7) жана чукурда (3) минералдуу катмарларын жаратат, бул нымдаткычтын иштегенин начарлатат. Андай болбоо үчүн:

- турмуш-тиричилик чыпкасынан өткөн, кайнатылган же тундурулган сууну колдонуңуз. Суу түтүктөгү суу катуу болсо, аны дистилляцияланган суу менен 1:1 ара катышында кошуу рекомендацияланат. Суу абдан катуу болсо, аны дистилляцияланган суу менен 1:2 ара катышында кошуп же дистилляцияланган сууну гана колдонуңуз.
- Минаралдар көп болгон сууну колдонуу нымдаткычтын жанындагы беттерде ак катмар пайда болгонуна алып келүү мүмкүн болуп, нымдаткычтын начар иштегенин белгиси эмес.
- Чукурдагы (3) сууну бир жумада эки жолу алмаштырыңыз.
- Жумада эки жолу иштөө камерасын (7), калкыманы (9) жана чукурун (3) нейтралдуу жуучу каражат менен жакшылап жууңуз.
- Тазалоочу каражаттын 5-10 тамчыны «чаңдаткычтын» үстүнө тамчылап, 10-15 минутага жакын күтүңүз. «Чаңдаткычтын» үстүндөгү минералдуу жука кабатын кетириңиз да иштөө камерасын (7) нейтралдуу жуучу каражаттын эритмеси менен жууңуз.
- Иштөө камерасын (7) жана чукурун (3) бир нече жолу чайкап салыңыз. Иштөөчү камераны (7) жана калкыманы (9) жумшак кездеме менен сүртүңүз.
- Нымдаткычтын корпусун бир аз нымдуу жумшак кездеме менен сүртүп, андан кийин кургатып сүртүңүз.
- Булгандыгына жараша жыпар жыттуу майлардын контейнерин (4) жана полиэстер губканы чечип алыңыз жана тазалап туруңуз.

КЫРГЫЗ

Эскертүү:

- нымдаткычтын корпусун сууга же башка суюктуктарга салбаңыз.
- «чаңдаткычы» тазалоо үчүн жана полиэстер губкасын тазалоо үчүн абразивдүү же эритүүчү каражаттарды колдонбоңуз.
- «чаңдаткычы» тазалоо үчүн чайнектеги кебээрди кетирүүчү каражаттарды пайдалануу боюнча нускамасындагы сунуштарды так сактап колдонсоңуз болот.

САКТОО

- Шайманды сактоо үчүн алып койгондон мурда чукурдан суусун төгүп, иштөө камерасы (7) жана «чаңдаткычы» кургак болгонуна ынаныңыз.
- Суу чукурда (3) же иштөө камерасында (7) суусу болсо нымдаткычты сактоого тыюу салынат.
- Нымдаткычты балдар жана жөндөмдүүлүгү чектелген адамдар колу жетпеген жерлерде сактаңыз.

БУЗУЛУУЛАРДЫ ЖООУ

Бузулуу	Мүмкүн болгон себептер	Бузулууларды жоюу
«Буу» чыкпай турат	Шайман туура эмес кошулган	Электр шнурунун сайгычы розеткага сайылганын текшериниз.
	Түзмөк иштетилген эмес	Баскычын (13) басып түзмөктү иштетиңиз.
	Чукурда суусу жок же аз	Чукурга (3) жетиштүү суу куюңуз.
Шайман иштегенде башкача жыт чыгат	Шайманды биринчи иштетүүсү	Түзмөктү электр тармагынан ажыратыңыз. Суу чукурду (3) чечип, капкагын (1) алыңыз, чукурдан сууну төгүп, чукурду 12 саатка кургак жерге коюңуз.
	Кир же көпкө туруп калган суу	Шайманды электр тармагынан чыгарыңыз, суу чукурду (3) чечип, капкагын (1) алыңыз, суу чукурдан суусун төгүп, чукурду тазалап алыңыз («Тазалоо жана тейлөө» бөлүмүндө жазылгандай), анын ичине таза сууну куюңуз.
Башкача дүрүлдөө	Суу чукуру туура эмес орнотулган	Суу чукуру туура орнотулганын текшериниз.
	Чукурдагы суу аз	Чукурга жетиштүү сууну куюңуз.
	Шайман тегиз эмес жерде орнотулган	Шайманды тегиз, туруктуу жерде орнотуңуз.

ЖЕТКИРҮҮНҮН ТОПТОМУ

Нымдаткыч – 1 даана.

Аралыктан башкаруу пульту – 1 даана.

(CR2025 азык элементи орнотулду)

Колдонмо – 1 даана

ТЕХНИКАЛЫК МҮНӨЗДӨМӨЛӨРҮ

Электр азыгы: 220-240 В ~ 50/60 Гц

Номиналдуу иштетүү кубаттуулугу: 25 Вт

Суу чукурдун көлөмү: 6,0 л

Суунун чыгымы: 280 мл/ч ± 10%

Нымдоо аянты: 35 м² чейин

УТИЛИЗАЦИЯЛОО



Айлана чөйрөнү коргоо максатында шайман менен азыктандыруучу элементтердин (эгерде топтомго кирсе) кызмат мөөнөтү бүткөндөн кийин турмуш-тиричилик калдыктары менен бирге таштабаңыз, шайман менен азыктандыруучу элементти андан ары утилизациялоо үчүн адистештирилген пункттарга бериңиз. Шаймандарды утилизациялоодон пайда болгон калдыктарды милдеттүү түрдө чогултуп, андан соң белгиленген жолунда утилизациялоо зарыл.

Бул шайманды утилизациялоо жөнүндө кошумча маалымат алуу үчүн жергиликтүү өкмөткө, турмуш-тиричилик калдыктарды утилизациялоо кызматына же бул шайманды алган дүкөнгө кайрылыңыз.

Өңдүрүүчү шаймандардын жалпы иштөө принциптерине таасир этпеген дизайнерин, конструкциясын жана техникалык мүнөздөмөлөрүн алдын ала эскертпей өзгөртүү укугун сактайт, ошол себептен шайман менен колдонмонун арзыбаган айырмалар болуу мүмкүн. Колдонуучу ушундай келишпегендиктерди тапса, ал жөнүндө info@vitek.ru электрондук почтасына жазып, шаймандын жаңырланган версиясын алса болот.

Шаймандын кызмат мөөнөтү – 3 жыл

Кепилдик

Кепилдик берүү шарттары тууралуу толук маалыматтар буюмду саткан сатуучудан алууга болот. Кепилдик шарттарына ылайык талап кылып сатылган товарга чек же дүмүрчөктү көрсөтүү керек.



UMIDIFICATOR VT-2349







Umiditatea insuficientă în încăpere afectează negativ sănătatea umană, animalele de companie, plantele și mobilierul. Nivelul confortabil recomandat al umidității relative a aerului în încăpere constă de la 40% la 60%.

Umidificatorul vă permite să îmbunătățiți calitatea aerului în încăpere.



DESCRIERE

1. Capac superior
2. Duză de ieșire a «aburului»
3. Rezervor de apă
4. Container pentru uleiuri aromatice.
5. Panou de comandă cu afișaj digital
6. Cablu de alimentare
7. Camera de lucru cu pulverizator cu ultrasunete
8. Lampa ultravioletă
9. Flotator (protecție împotriva revărsării de apă în camera de lucru)
10. Senzorul nivelului de apă
11. Conductă de aer
12. Telecomandă (Telecomandă)

Panou de comandă cu afișaj digital și telecomandă

13. Buton de pornire/oprire 
14. Buton pentru setarea intensității ieșirii «aburului» 
15. Buton de pornire/oprire a lămpii-UV 
16. Buton de pornire/oprire a regimului «de noapte» 
17. Buton de setare a timpului de lucru a timerului 
18. Buton de setare a umidității relative a aerului 

Afișaj digital

19. Simbolul cantității insuficiente de apă 
20. Scara intensității de ieșire a «aburului»
21. Simbolurile digitale ale umidității relative a aerului
22. Simbolurile digitale timpului de lucru a timerului
23. Simbolul de pornire a lămpii-UV 
24. Buton de pornire a regimului de noapte 

ATENȚIE!

Pentru protecție suplimentară este recomandabilă instalarea unui disjunctiv de protecție (ECB) cu curent nominal nu mai mare de 30 mA în circuitul de alimentare electrică, pentru instalarea ECB adresați-vă unui specialist.

MĂSURI DE SIGURANȚĂ

Înainte de a începe exploatarea dispozitivului electric citiți cu atenție instrucțiunea de exploatare și

păstrați-o pentru utilizare ulterioară în calitate de material de referință.

Utilizați dispozitivul doar conform destinației sale, cum este descris în prezenta instrucțiune. Manipularea necorespunzătoare poate duce la defectarea dispozitivului sau poate cauza daune utilizatorului sau bunurilor acestuia.

- Înainte de conectare, asigurați-vă că tensiunea din rețeaua electrică corespunde cu tensiunea de lucru a dispozitivului.
- Instalați dispozitivul pe o suprafață plană și rezistentă la umiditate. Distanța până la pereți, alte obiecte de mobilier și de interior ar trebui să fie de cel puțin 30 cm.
- Se interzice instalarea dispozitivului pe acoperirile de podea cu scama lungă.
- Nu amplasați umidificatorul în locuri expuse la lumina directă a soarelui, temperaturi înalte, în apropierea calculatoarelor sau tehnicii electronice sensibile.
- Nu utilizați dispozitivul în afara încăperilor.
- Utilizați doar piesele detașabile care fac parte din setul de livrare.
- Nu porniți dispozitivul fără apă și opriți-l îndată după ce apa din rezervor se va epuiza.
- Nu utilizați apă carbogazoasă sau murdară, precum și adaosuri de parfumerie.
- Temperatura apei utilizate nu trebuie să depășească + 40°C.
- Nu porniți dispozitivul fără rezervorul de apă instalat.
- Deconectați dispozitivul de la rețeaua electrică înainte de a scoate rezervorul de apă.
- Nu acoperiți dispozitivul.
- Nu acoperiți orificiile existente pe corpul dispozitivului și evitați nimerirea obiectelor străine în ele.
- Nu scufundați corpul dispozitivului, cablul de alimentare sau fișa cablului de alimentare în apă sau în alte lichide.
- Nu mișcați și nu înclinați dispozitivul în timpul funcționării, precum și nu scoateți rezervorul de apă.
- Deconectați dispozitivul în mod obligatoriu de la rețea și vărsați apă din rezervor și camera de lucru în timpul curățării sau dacă nu utilizați umidificatorul.
- Înainte de a deplasa dispozitivul la un alt loc, deconectați-l de la rețeaua electrică și vărsați apă din rezervorul de apă și camera de lucru. La transportarea dispozitivului, țineți-l cu ambele mâini de corp.
- Nu atingeți fișa cablului de alimentare cu mâinile ude.
- Curățați dispozitivul în mod regulat.
- Dacă nu utilizați telecomanda o perioadă îndelungată de timp, este necesar să scoateți bateria din compartimentul pentru baterii.

ROMÂNĂ

- La instalarea bateriilor respectați strict polaritatea în conformitate cu indicațiile.
- Înlocuiți bateriile la timp.
- Nu permiteți copiilor să atingă corpul dispozitivului și cablul de alimentare în timpul funcționării dispozitivului.
- Prezentul dispozitiv nu este destinat pentru a fi utilizat de către copii.
- Dispozitivul nu este destinat utilizării de către persoane (inclusiv copii) cu abilități fizice, psihice sau mentale reduse sau dacă nu au experiență sau cunoștințe, dacă aceștea nu sunt sub control sau instruiți cu privire la utilizarea dispozitivului de către persoana responsabilă de siguranța acestora.
- Copiii trebuie supravegheați pentru a preveni jocul cu dispozitivul.
- Din motive de siguranță a copiilor, nu lăsați pungile de polietilenă folosite ca ambalaj fără supraveghere.

Atenție! Nu permiteți copiilor să se joace cu pungile de polietilenă sau pelicula de ambalare. **Pericol de sufocare!**

- Deconectând dispozitivul de la rețeaua electrică niciodată nu trageți de cablul de alimentare, apucați de fișa cablului de alimentare și extrageți-o din priză cu grijă.
- Nu utilizați dispozitivul în cazul deteriorării cablului de alimentare sau fișei cablului de alimentare, dacă dispozitivul funcționează cu întreruperi, precum și după căderea acestuia.
- Nu reparați dispozitivul de sine stătător. Nu dezamblați dispozitivul de sine stătător, în caz de defecțiune sau după căderea dispozitivului, deconectați dispozitivul de la priza electrică și adresați-vă la orice centrul autorizat (imputernicit) de service la adresele de contact specificate în certificatul de garanție și pe site-ul www.vitek.ru.
- Transportați dispozitivul doar în ambalajul original.
- Păstrați dispozitivul la un loc inaccesibil pentru copii și persoane cu dizabilități.

PREZENTUL DISPOZITIVUL ESTE DESTINAT DOAR PENTRU UZ ÎN CONDIȚII CASNICE. ESTE INTERZISĂ UTILIZAREA COMERCIALĂ ȘI UTILIZAREA DISPOZITIVULUI ÎN ZONELE DE PRODUCȚIE ȘI ÎNCĂPERILE DE LUCRU.

ÎNAINTE DE PRIMA UTILIZARE

După transportarea sau depozitarea dispozitivului la o temperatură scăzută este necesar să-l mențineți la temperatura camerei timp de cel puțin trei ore.

În interiorul umidificatorului pot fi reziduuri de apă – acest lucru este normal, deoarece în timpul procesului de fabricare a umidificatorului acesta a fost supus controlului calității.

- Despachetați umidificatorul, eliminați materialele de ambalare și autocolantele publicitare care împiedică funcționarea dispozitivului. Verificați dacă dispozitivul nu este deteriorat. Dacă există deteriorări, nu porniți umidificatorul.
- Înainte de conectare la rețea, asigurați-vă că tensiunea din rețeaua electrică corespunde cu tensiunea de funcționare a dispozitivului.
- Dispozitivul este destinat funcționării la o rețea de curent alternativ cu o frecvență de 50 Hz sau 60 Hz, nu este necesară nicio setare pentru funcționarea dispozitivului la frecvența nominală necesară.

Remarcă:

- utilizați umidificatorul la temperatura camerei între +10°C și +40°C și o umiditate relativă mai puțin de 80%.
- temperatura apei utilizate nu trebuie să depășească +40°C.

Instalarea bateriilor în telecomandă (telecomandă)

- Deschideți capacul compartimentului pentru baterii al telecomenzii și instalați bateria CR2025, respectând strict polaritatea.
- Instalați capacul compartimentului pentru baterii la loc.

Remarcă:

- dispozitivul se livrează cu bateria instalată în telecomandă. Dacă în compartimentul pentru baterii al telecomenzii este garnitura izolantă, scoateți garnitura.

Înlocuirea bateriilor

- Deschideți capacul compartimentului pentru baterii, scoateți bateria, puneți o baterie nouă, respectând strict polaritatea, apoi închideți capacul compartimentului pentru baterii.

UTILIZAREA UMIDIFICATORULUI DE AER

Remarcă:

- butoanele pentru selectarea și setarea regimurilor de lucru de pe panoul de comandă, spre deosebire de telecomandă, sunt senzoriale, pentru a porni regimul de funcționare necesar, este suficient să atingeți butonul, fiecare apăsare a butonului activ este însoțită de un semnal sonor.
- pentru comoditatea umplerii apei în rezervorul de apă (3), acesta are un capac superior detașabil (1).
- pentru a scoate capacul (1) trageți în sus de ieșitura situată în partea din spate a acestuia.
- Scoateți capacul superior (1).
- Umpleți rezervorul (3) cu cantitatea necesară de apă.

Atenție!

Capacitatea maximă a rezervorului de apă este 6 litri. Pentru a evita revărsarea, nu depășiți valoarea stabilită de producător!

- Instalați capacul (1) la loc.
- Așteptați un anumit timp până când camera de lucru (7) se va umple cu apă.
- Dacă doriți să utilizați funcția de aromatizare, extrageți containerul pentru uleiuri aromatice (4), picurați câteva picături de ulei aromatic solubil în apă pe burete de poliester și instalați containerul (4) la loc.

Remarcă:

- *utilizați numai uleiuri aromatice solubile în apă.*
- *dacă nu planificați să utilizați funcția de aromatizare, scoateți buretele de poliester din containerul (4), spălați-l și instalați-l la loc.*
- Introduceți fișa cablului de alimentare în priză electrică, în acest caz se va auzi un semnal sonor și dispozitivul va trece în regimul de așteptare.
- Porniți dispozitivul, atingând butonul de pornire/oprire (13), în acest caz se va auzi un semnal sonor, dispozitivul se va porni la intensitatea maximă de ieșire a «aburului». În acest caz pe panoul de comandă (5) se vor reflecta simbolurile digitale ale valorii curenței a umidității relative a aerului din mediul înconjurător (21), simbolurile «%RH», precum și scara intensității ieșirii «aburului» (20). **În acest caz, simbolurile «%RH» vor fi aprinse în mod continuu.**
- Puteți regla direcția ieșirii «aburului» rotind duza (2) în direcții diferite.
- Pentru a opri umidificatorul, atingeți din nou butonul (13), toate simbolurile de pe afișaj se vor stinge și dispozitivul va trece în regimul de așteptare.
- Scoateți fișa cablului de alimentare din priză electrică.

Remarcă:

- *indicațiile nivelului de umiditate pot fi ușor diferite de indicațiile unui alt higrometru.*
- *indicațiile nivelului de umiditate depind de temperatura aerului din încăpere.*
- *curenții de aer sau alte fluxuri de aer pot afecta în mod semnificativ indicațiile privind umiditatea și temperatura aerului din cameră.*

BUTOANELE DE COMANDĂ ALE REGIMURILOR DE LUCRU

Buton de pornire/oprire (13)

- Atingeți butonul (13) pentru a porni dispozitivul, pentru a opri dispozitivul atingeți din nou butonul (13).

Butonul de intensitate a ieșirii «aburului» (14)

- Atingând succesiv butonul (14), puteți selecta trei niveluri ale intensității de ieșire a «aburului»:
 - nivel redus,
 - nivel mediu,
 - nivel înalt.

Nivelul selectat al intensității de ieșire a «aburului» se afișează pe scara (20).

Buton de setare a umidității relative

a aerului (18)

Umiditatea relativă reprezintă raportul dintre fracția masică a vaporilor de apă din aer la cantitatea maximă posibilă pentru temperatura respectivă, umiditatea relativă se măsoară în procente și se indică, de exemplu, «45%».

Aerul atmosferic conține întotdeauna vapori de apă, procentul căruia depinde de condițiile meteorologice, cu cât temperatura este mai ridicată, cu atât mai mult aerul reține vapori de apă. Când aerul rece se încălzește la o temperatură confortabilă în timpul iernii, procentul relativ al vaporilor de apă scade, aceasta și este umiditatea relativă.

Pentru a menține condițiile confortabile în încăpere, este necesar să adăugați apă sau vapori de apă în aerul înconjurător în mod artificial - pentru a face acest lucru este nevoie și de un umidificator de aer. Umiditatea relativă confortabilă pentru om constituie «45-65%»; în scopuri preventive și terapeutice «40-55%»; pentru mobilier, instrumente muzicale și biblioteci se recomandă menținerea unei umidități relative de «40-60%».

- Porniți umidificatorul și setați nivelul necesar al intensității de ieșire a «aburului».
- Atingând succesiv butonul (18), selectați nivelul de umiditate dorit în intervalul de la 40% până la 90% cu pasul de 5%, în acest caz umiditatea se va afișa pe afișajul panoului de comandă (5) cu simboluri digitale (21). După selectarea nivelului dorit, așteptați puțin, dispozitivul va trece automat în regimul de menținere a valorii umidității setate, în acest caz **simbolurile «%RH» vor clipi constant**, iar pe afișaj se va afișa valoarea curentă a umidității relative a aerului din mediul înconjurător.
- La atingerea nivelului setat de umiditate livrarea «aburului» se va opri, la micșorarea nivelului de umiditate a aerului livrarea «aburului» se va porni.

Controlul valorii nivelului umidității setate

- Pentru a controla valoarea setată a nivelului umidității, atingeți o dată butonul (18), în acest caz pe afișajul digital se va afișa valoarea setată a nivelului selectat cu simbolurile cliptoare (21), iar după un anumit timp, afișajul va trece automat în regimul de afișare a umidității relative a aerului din mediul înconjurător.

Remarcă:

- *simbolurile «%RH» care clipeșc în continuu înseamnă că dispozitivul se află în regimul de menținere a nivelului de umiditate setat.*

Buton de pornire/oprire a lămpii-UV (15)

- Atingeți butonul (15) pentru a porni lampa UV pentru a ucide bacteriile din aer. La pornirea lămpii UV pe afișajul panoului de comandă (5) se va afișa simbolul (23) .

ROMÂNĂ

- Pentru a stinge lampa UV, atingeți din nou butonul (15).

Indicația cantității insuficiente de apă

- Când în rezervorul (3) se va termina apa, pe afișajul panoului de comandă (5) se va afișa simbolul de apă insuficientă (19)  și va clipi roșu, apoi vor suna trei semnale sonore scurte, și după un anumit timp, dispozitivul va trece automat în regimul de așteptare.

Remarcă:

- *valorile prestabilite ale nivelului de umiditate și ale timerului vor fi resetate.*
- Extrageți fișa cablului de alimentare din priză, scoateți capacul superior (1) și umpleți rezervorul (3) cu apă (consultați secțiunea «Utilizarea umidificatorului de aer»).
- Porniți dispozitivul pentru utilizare ulterioară.

Buton de setare a timpului de lucru

a timerului (17)

- Atingând succesiv acest buton, puteți seta timpul de funcționare a timerului în intervalul de la 1 la 12 ore cu pasul de 1 oră. Durata setată se va afișa pe afișaj prin simbolurile (22) și «**TIMERUL/ORĂ**».
- La atingerea orei setate dispozitivul se va opri și va trece în regimul de așteptare.
- Pentru a opri timerul, atingeți succesiv butonul (17) până când simbolurile (22) și «**TIMERUL/ORĂ**» dispar de pe afișaj.

Buton de pornire/oprire a regimului

«de noapte» (16)

- Apăsăți butonul (16) de pe telecomandă (12) pentru a porni regimul «de noapte». La pornirea regimului «de noapte» pe afișajul panoului de comandă (5) se va aprinde simbolul (24) , alte indicații de afișaj vor clipi timp de câteva secunde și se vor stinge.

Remarcă:

- *La pornirea regimului de noapte nivelul umidității relative se va seta automat la 65%.*
- *La pornirea regimului de noapte cronometrul continuă să funcționeze și la atingerea orei stabilite dispozitivul se va opri și va trece în regimul de așteptare.*

Pentru a opri regimul «de noapte», apăsați de două ori pe orice buton de pe telecomandă.

De asemenea, puteți porni regimul de noapte de pe panoul de comandă (5).

Pentru a porni regimul de noapte, atingeți butonul (18)  de pe panoul de comandă (5) și țineți-l apăsat mai mult de 5 secunde. Pentru a opri regimul «de noapte», atingeți orice buton de două ori.

CURĂȚARE ȘI ÎNTREȚINERE

AVERTIZARE! *Oprii dispozitivul în mod obligatoriu și deconectați-l de la rețeaua electrică înainte de curățare.*

Apa dură provoacă apariția depunerilor minerale în camera de lucru (7) și în rezervorul (3), ceea ce duce la înrăutățirea funcționării dispozitivului. Pentru a evita acest lucru:

- utilizați apă care a fost curățată cu filtrul de uz casnic și apă stătută. Dacă apă de la robinet este dură, atunci se recomandă amestecarea ei cu apă distilată în proporție de 1:1. Dacă apa este foarte dură, amestecați-o cu apă distilată în proporție de 1:2 sau utilizați doar apă distilată.
- Utilizarea apei cu un conținut înalt de minerale poate duce la formarea depunerilor albe pe suprafețele din apropierea umidificatorului și acest lucru nu este un defect al umidificatorului.
- Schimbați apa în rezervorul (3) de două ori pe săptămână.
- Spălați minuțios camera de lucru (7), flotorul (9) și rezervorul (3) cu o soluție de detergent neutru de două ori pe săptămână.
- Pentru a curăța «pulverizatorul» picurați pe el 5-10 picături de agent de curățare, așteptați aproximativ 10-15 minute. Cu peria moale înălțurați depunerile pe suprafața «pulverizatorului», apoi spălați camera de lucru (7) cu o soluție de detergent neutru.
- Spălați camera de lucru (7) și rezervorul (3) de mai multe ori. Ștergeți camera de lucru (7) și flotorul (9) cu o cârpă moale.
- Ștergeți corpul umidificatorului cu o cârpă moale puțin umezită, apoi ștergeți-l până la uscat.
- În funcție de nivelul de murdărie, curățați containerul pentru uleiuri aromatice (4) și buretele de poliester.

Remarcă:

- *nu scufundați corpul umidificatorului în apă sau în alte lichide.*
- *nu utilizați pentru curățarea «pulverizatorului» și buretelui de poliester detergenți abrazivi și solvenți.*
- *ca agent de curățare pentru «pulverizator», puteți folosi un agent de detartrare pentru fierbătoare, respectând cu strictețe recomandările din instrucțiunile de utilizare a acestui produs.*

PĂSTRARE

- Înainte de a depozita dispozitivul, vărsați apa din rezervor și asigurați-vă că camera de lucru (7) și «pulverizatorul» sunt uscate.
- Se interzice depozitarea umidificatorului dacă în rezervorul (3) și camera de lucru (7) este apă.
- Păstrați umidificatorul la un loc uscat și răcoare, inaccesibil pentru copii și persoane cu dizabilități.

ÎNLĂTURAREA DEFECȚIUNILOR

Defecțiunea	Cauze posibile	Înlăturarea defecțiunilor
Nu este «aburul»	Conectarea incorectă a dispozitivului	Verificați dacă fișa cablului de alimentare este introdusă în priză.
	Dispozitivul nu este pornit	Porniți dispozitivul, apăsând butonul (13).
	Nu există apă sau cantitatea de apă din rezervor este insuficientă	Turnați în rezervor (3) o cantitate suficientă de apă.
Miros străin în timpul funcționării	Prima utilizare	Deconectați dispozitivul de la rețeaua electrică. Scoateți rezervorul de apă (3), deschideți capacul (1), vărsați apa din rezervor, puneți rezervorul la un loc uscat și răcoros timp de 12 ore.
	Apă este murdară sau stătută	Deconectați dispozitivul de la rețeaua electrică, scoateți rezervorul de apă (3), deschideți capacul (1), vărsați apa din rezervorul de apă, curățați rezervorul (așa cum este descris în compartimentul «Curățare și întreținere»), turnați în el apă curată.
Zgomot străin	Rezervorul de apă este instalat incorect	Verificați corectitudinea instalării rezervorului de apă.
	Cantitate insuficientă de apă în rezervor	Turnați în rezervor o cantitate suficientă de apă.
	Dispozitivul este instalat pe o suprafață neuniformă	Instalați dispozitivul pe o suprafață plană și stabilă.

SET DE LIVRARE

Umidificator – 1 buc.
Telecomandă – 1 buc.
(bateria CR2025 este instalată)
Instrucțiune – 1 buc.

CARACTERISTICI TEHNICE

Alimentare electrică: 220-240 V ~ 50/60 Hz
Consum nominal de putere: 25 W
Capacitatea rezervorului de apă: 6,0 l
Consum de apă: 280 ml/oră ± 10%
Suprafața de umidificare: până la 35 m.p.

RECICLAREA



În scopul protejării mediului înconjurător, după finalizarea termenului de exploatare a dispozitivului și a elementelor de alimentare (dacă sunt incluse în set), nu le aruncați împreună cu deșeurile menajere obișnuite, livrați dispozitivul și elementele de alimentare în punctele specializate pentru reciclare ulterioară.

Deșeurile formate în timpul reciclării produselor sunt supuse colectării obligatorii cu reciclarea ulterioară în modul stabilit.

Pentru mai multe informații privind reciclarea acestui produs, contactați primăria locală, serviciul de

reciclare a deșeurilor menajere sau magazinul de unde ați achiziționat acest produs.

Producătorul își rezervă dreptul de a modifica designul, construcția și caracteristicile tehnice care nu afectează principiile generale de funcționare ale dispozitivului fără notificare prealabilă, din cauza cărora între instrucțiune și produs pot exista diferențe neînsemnate. Dacă utilizatorul a depistat astfel de neconformități, vă rugăm să ne informați prin e-mail info@vitek.ru pentru a obține o versiune actualizată a instrucțiunii.

Durata de funcționare a dispozitivului este de 3 ani

Garanție

În legătură cu oferirea garanției pentru produsul dat, rugăm să Vă adresați la distribuitorul regional sau la compania, unde a fost procurat produsul dat. Serviciul de garanție se realizează cu condiția prezentării bonului de plată sau a oricărui alt document financiar, care confirmă cumpărarea produsului dat.



Acest produs respectă cerințele Directivei UE 2014/30/UE privind compatibilitatea electromagnetică și Directiva UE 2014/35/UE privind produsele de joasă tensiune.

GB

A production date of the item is indicated in the serial number on the technical data plate. A serial number is an eleven-unit number, with the first four figures indicating the production date. For example, serial number 0606xxxxxxx means that the item was manufactured in June (the sixth month) 2006.

RUS

Дата производства изделия указана в серийном номере на табличке с техническими данными. Серийный номер представляет собой одиннадцатизначное число, первые четыре цифры которого обозначают дату производства. Например, серийный номер 0606xxxxxxx означает, что изделие было произведено в июне (шестой месяц) 2006 года.

KZ

Бұйымның шығарылған мерзімі техникалық деректері бар кестедегі сериялық нөмірде көрсетілген. Сериялық нөмір он бір саннан тұрады, оның бірінші төрт саны шығару мерзімін білдіреді. Мысалы, сериялық нөмір 0606xxxxxx болса, бұл бұйым 2006 жылдың маусым айында (алтыншы ай) жасалғанын білдіреді.

UA

Дата виробництва виробу вказана в серійному номері на табличці з технічними даними. Серійний номер представляє собою одинадцятизначне число, перші чотири цифри якого означають дату виробництва. Наприклад, серійний номер 0606xxxxxxx означає, що виріб був виготовлений в червні (шостий місяць) 2006 року.

KG

Буюм иштеп чыгарылган датасы сериялык номурунда техникалык маалыматтар жадыбалында көрсөтүлгөн. Сериялык номуру он бир орундуу сан болот, анын биринчи төрт саны өндүрүш датасын көрсөтөт. Мисалы, сериялык номуру 0606xxxxxxx болгон буюм 2006 жылдын июнинде (алтынчы айында) өндүрүлгөн.

RO

Data fabricării este indicată în numărul de serie pe tabelul cu datele tehnice. Numărul de serie reprezintă un număr din unsprezece cifre, primele patru cifre indicînd data fabricării. De exemplu, dacă numărul de serie este 0606xxxxxxx, înseamnă că produsul dat a fost fabricat în iunie (luna a asea) 2006.



ЗАПРЕЩЕНО УТИЛИЗИРОВАТЬ
С БЫТОВЫМ МУСОРОМ.
ОБРАТИТЕСЬ НА СООТВЕТСТВУЮЩИЙ
ПУНКТ ПЕРЕРАБОТКИ ЭЛЕКТРИЧЕСКОГО
И ЭЛЕКТРОННОГО ОБОРУДОВАНИЯ.